

الجمهورية الجزائرية الديمقراطية الشعبية
وزارة التعليم العالي و البحث العلمي
جامعة فرحات عباس سطيف - الجزائر -

أطروحة

مقدمة بكلية الآداب و العلوم الاجتماعية
قسم اللغة العربية و آدابها

لنيل شهادة:

دكتوراه العلوم

من طرف السيدة:

عايدة حوشي

الموضوع:

نظام التواصل السيميولساي في كتاب الحيوان للجاحظ - حسب نظرية بورس -

بتاريخ: / / أمام اللجنة المتكونة من :

رئيسا و ممتحنا	جامعة الحاج لخضر - باتنة -	أستاذ التعليم العالي	د- عبد الله العشي
مشرفا و مقرا	جامعة عبد الرحمن ميرة - بجاية -	أستاذ محاضر	د- خيرة عون
ممتحنا	جامعة فرحات عباس - سطيف -	أستاذ محاضر	د- حسان راشدي
ممتحنا	جامعة فرحات عباس - سطيف -	أستاذ محاضر	د- عبد الغني بارة
ممتحنا	جامعة فرحات عباس - سطيف -	أستاذ محاضر	د- صلاح الدين زرال

السنة الجامعية : 2008 - 2009.

بِسْمِ اللَّهِ الرَّحْمَنِ الرَّحِيمِ

قَالَ عَزَّ مِنْ قَائِلِكَ :

"هذا من فضل ربي" ... النمل. 40.

"سبحانك اللهم لا علم لنا إلا ما علمتنا إنك

أنت العليم الحكيم" ... البقرة. 32.

@

الله
صديق
العظيم @

شكر و إهداء

أشكر كل من كان له الفضل في إنفاذ هذا العمل

الوالد والوالدة

الأسرة الصغيرة والأسرة الكبيرة

جميع أساتذتي الأفاضل داخل الوطن وخارجها، أخص بالذكر

المشرفة الفاضلة و الأستاذ سعيد بنكراد.

إلى كل من شرف العلم وتشرف به أهدي هذا العمل.

*

(Charles Sanders Peirce)

)) () :
) () ()
) () ()
... () .

*

” :

() : ()

(1)“

*

**
...

.35 : .2001 .1 . . .

(1)

*

**

:

Charles Sanders Peirce

- Philosophical writings of Peirce. Select, Edit : Justus Buchler.
- Selected writings. (values in a univers of chance). Edit with an introd and not by : Philip, P, Wiener.
- Ecrits sur le signe. Rass et tra par : Gerrard Deledale.
- Textes fondamentaux de sémiotique. Trad et not : Berthe Fouchier Axelsen, Clara Foz.

Gerrard Deledale

- Théorie et pratique du signe – Introduction à la sémiotique de Charles Sanders Peirce.

Floyd Merrel

- Peirce signs and meaning.

Nicole Everaret- Desmedt

- Le processus intérperatif, introduction à la sémiotique de Ch S Peirce, Ed : Pierre

Enrico Carontini.

- L'action du signe.

Enrico) (Gerrard Deledale)

... (David Savan)

(Carontini

:

...

*
.

) () :
) () (
) ()
) (
(
: .()
:

1-Dictionnaire de la langue philosophique. Paul Faulquié et Raymond Saint-Jean.

2-Sémiotique dictionnaire résonné de la théorie du langage. A J Greimas et Joseph Courtès.

3-Dictionnaire de la linguistique. Georges Mounin et autres.

4- Dictionnaire de linguistique. Jean Dubois et autres.

*

: .) :
 : ()) (
) : () (: .
 :
 : .) (
 (: .2 1 .
 : .) (: .)
 .) (3 2 1 .
 . : .) (:
 .(:
 .) :
) (: .
 (. : .
) :
 (4 3 2 1 . :
)
): (:
 : .) (: .
 (

1 .) :



:

.

3

2

(

.

:

: 1

.

" : : 2

."

:

:

(Phenomenology/ Phaneroscopy)

(Logic as sémiotique the

theory of signs)

"

"

·
·
· : **3**

·
·
· :
·

...

· : **4**

(l'interpretation)

" " :
·

: : 5

.

()

()

(Méta sémiotique de la pratique la communication)

.(l'homme et la communication) :

.

...

. :

. .1

. .2

. .3

. :

. .1

. .2

. .3

Roman)

"(Jakobson

" (1)" ...

(2)"

Au delà de la sémiolinguistique, : (Langages)

la sémiotique de Charles Sanders Peirce.

(W. (C. Bruzy) (F. Peraldi) :

.58 : .2002 .1 . (1)

.59 : . (2)

-
- -

" :

(1)"

:
: _____ :
: _____ 1

" :

(1)
.16 : .2003

" (1)" :

(2)" ...

: _____ 2

Ordnung ^(G), Ordo ^(L), Ordre ^(F), Order ^(E) " :

(3)"

(1)

: .

: .686 : .12: .2003 1 .

: .

.182 : .4 : .1952 .

(2)

.291: .1967 .

(3)

.879 : 2000 .3 .

(un ensemble

":

constituant un tout organique)

(1)" ...

" : (Esprit de Système)

(tendance à organiser les ()

avec) connaissances particulières en un tout cohérent.)

sur) : .(une acception péjorative

(tendance à faire prévaloir le système les faits

(à négliger ou à gauchir les faits ()

(2) qui ne cadrent pas avec lui)

(Raymond Saint – Jean)

(Paul Foulquié)

(1)Paul Foulquié et Raymond. saint – jean. Dictionnaire de la langue phislosophique. PUF. Paris 1962. p : 708.

(2)Ibid. p : 708.

Greimas)

(Joseph Courtès)

(Algirdas Julien

" : (Sémiotique, dictionnaire raisonné de la théorie du langage)

Le système est l'un des deux modes d'existence- complémentaire)

.(de celui de procès - des universes structurés ou structurables

(Hjelmslev)

(1) " (au nom de paradigmatic) () *

(Ferdinand de Saussure)

*

(paradigmatic) *

Bureau de coordination de l'arabisation. The Unified : .(Syntagmatic)
Dictionary of Linguistic Terms. Anglais-Arabe-Français., 2002, Terme n° 1115. p :106,
. Terme n° 1542, p : 146

(1)A. J Greimas, J Courtès .Sémiotique dictionnaire raisonné de la théorie du langage.
Hachette- supérieur T: 1. 1979 . T2. 1986 p : 384.



(Les définitions)

" : (Le système de définitions)

(Système de définitions)

(Implicites)

(métaphysique)

:

(1)"

(Préalables)

(Système)

(Système de signes) () = "

(Cohérent)

(1) Louis Hjelmslev. Prolégomènes à une théorie du langage. Tr du Danois par : Una Conger et Annick Wewer. Ed . de Minuit. Paris 1971. p : 33.

" "

(un ensemble de champs associatifs)

(En terme de paradigme)

- -

:

Inter-)

:(Epuré)

(1) "

(système de relations)

(dependants

"

(2)"

...

":

(3)"

(Robert Godel)

la linguistique et son)

(1) Sémiotique. Dictionnaire raisonné de la théorie du langage. P : 384.

(2) Ferdinand de Saussure. Cours de linguistique générale. Publié par : Charles Bailly et Albert Séchehaye. avec la collaboration de Albert Riedlinger. Ed critique préparée par Tulio de Mauro. Postface de Louis –Jean Calvert ed. Payot 1967 pour les notes de de. T.J.M Payot rivages. Paris p : 33

. : .() . (3)

.152 : .2000 .1 .

(1)

(objet

"

(2) "

*

.

"

) ()

")

()

(

(3)"

()

(La strate la plus apparente)

⁽⁴⁾"(Signes-mophèmes)

(1)Robert Godel. Les sources manuscrites du cours de linguistique générale de F d Saussure 2eme triage . librairie Droz et Paris Minand 1857 Genève. 1957 p : 66.67.

(2) :37 : 1985 .

() *
... " "

(3)Sémiotique, dictionnaire raisonné de la théorie du langage. p : 384.

(4)Ibid. m.p

: _____ 1

"

(1)"

:

...

":

(2)"

":

(3)"

":

"

(Communication)

":

" "

" " ...

(4)"

...

" "

: _____ 2

Dictionnaire de la

" langue philosophique

) () ()

: " " " "

.20: .2007 .1 . : . .

.870 : .11 . (1)

.316 : . (2)

.66 : .4 : . (3)

.21 20 : . (4)

... (... .
:
...

(¹) (Communion)

... / :
:
... Structure Informatique Cybernétique " "
": (Georges Mounin)

(Leur propriété réservée)

(²) (Fonctionnelle)

"

"

(C'est parce qu'ils posent que la fonction de base du langage est sa fonction de communication que les linguistes ont pris conscience de l'importance du concept) .⁽³⁾

(1) Dictionnaire de la langue philosophique. p: 104

(2) Georges Mounin. Linguistique et philosophie. PUF. Paris. 1975. P :15-16.

(3) Ibid. p:16.

" : :

(Interdixiplinarity)

(1) "

" ()

" "

(2)"

. : . (1)
.19 : .2005 () . .1 .

. : . (2)

.

" "

(1)"

.

" : " "

(2)"

.21: . (1)

: . (2)

.65 : .2003 . . .

(Continuité)

(Communication)

(Communication) :

" :

(Continuité)

(Communication)

(Discontinuité)

(1)»

(Communication):

*

.(La terminologie)

*

" :

(1)

.15 : .2005 .1

*

...() () :

:() : *

(pierre philosophique)

(1)»

*

:

⋮*

3

⋮

(1)»

...

:

(

)

2005 .1

:

.27 :

(1)

1948

*

*

.1948

(Sémiotique, dictionnaire raisonné de la théorie du langage) :

:

"

(La théorie de l'information)

)

(

(2)"(Intersubjectifs)

(3)(/ /)

A mathematical (Shannon)

" :1948 theory of communication)

1949

(4)"

"

(weaver)

()

.

"

(1)

: ." ()

.2002()

: : .32:

.52 .51 .50 .49 : .

(2) Sémiotique. Dictionnaire raisonné de la théorie du langage. P : 45.

(3) Ibid. mp

(4) C E Shannon. A mathematical theory of communication. Reprinted with corrections from the Bell system technical journal.Vol 27. 1948. P : 1. (introduction).

(1)» ...

()

» :

(2)»

»

:

(3)» ...

)

(

(Communication sémio- linguistique) ()

(1) Shannon and Weaver. The mathematical theory of communication. The university of Illinois. PRESS. URBANA. 1964. P :3.

(2)

.423 : .2000 .1

(3)

.(l'articulation la communication et linguistique : .14 : 2005 .1

" :

...

(1)"

(A. Neville)

" : (Jakobson)

" :

]

:

[

(2)"

(Cohérence)

. .31 : .1987 .1

(1)

: .

(2)

.49 : 2002 .1

*

(Sémiotique) " "

" :

(Sémiologie) :

(sêmeion)

(1) "

.1839) . :

– 1857) (1914

(2) " (1913

(Doctrine of signes) *

.(Hoene Wronski) (Philosophie of language) (De.Sao.Tomas)

:_____ .48 : . :

Sémiotique

Sémiologie

(1)

.37 :

.41 : (2)

9

.

" :

(1)"

"

" :

:

(2)"

"

:

(3)

(1)

.29 : .1978 .1

.75 : (2)

(3)

:
) .1992 .

.78 : 65 : .(

”

()

” :

: _____...

*

(1) ”

” :

:

:

/0/

:

(2) ”

()

.() : (syllogismes) *
.() (1)

.14 : .1959

: .1 (2)

.313 : .1980 .1

: " :

() () ()

) () () ()
()

(1) "

(2) "

" :

(3) "

"

.()

" :

.314 .313 : (1)

.315 : (2)

(1) . : (3)

.131 : .1983

(1) "

"

"

()

" :

.2005 . (.) : (1)
: .

(1) "

.

()

()

" :(Umberto Eco)

(2)

_____ (1)
: .
.334 : . 1983 .

(1) "

" :

(2) "

"

(3) "

:"

(4) "

:

:

.

(1)

.36 : . 2005 ()

.34 : (2)

. : (3)

: .1996 .1 . : (4)

.17

:

.



.() I

.(Aristote)

.(Kant)

.(Hegel)

.(Charles Sanders Peirce) II

.(Phenomenology/Phanerology)

(Logic as sémiotique, the

.theory of signs)

III

⋮

(Sémeiotique) ()*

⋮
(Sémiotique)

(1)⋮

.

⋮

(2)⋮

⋮

⋮(_____)⋮

⋮

.2004 .1 . : . (1)

.20: (2)

.19: .2005 .

»

(1)»

:

...

:(Aristote)

*

»

(Platon)

(2) »

**

(Socrate)

»:

»:

(3)»

.35: .1967 1 (1)

*

.1963. :

51 : .1963. (2)

.64

**

.(.9 :

.120 : .2001. 2 . ANEP (3)

(276- 275)

(1)»

...

...

.

⋮ _____ **1**

(Opsis)

»

*

...

(2)»

":

⋮

. : . (1)
(Tragodia) *
.31 : .1989.
.35 : . : (2)

():

(1)''

(/)

":

)

(

(2)''

"

*

:

()

:

.79 : . : (1)

.74 : . : (2)

*

.11 : .2000 .2 .

(1) " . . .

(2) . . .

(Odisios)

*

**

"

(3) "

(1)

160 157 : . : .

.()

.157: . (2)

1:

*

: _____ 3 .()

: _____ 2

: _____ 4 .

: _____ 5 .

.159: . : .

).195: . : .

**

.(22

.190: . (3)

(1)

.

(2)

...

(/)

" :

.⁽³⁾" ()

()

(/)

()

" :
(4)"

.31 25: .

: . (1)

. : .

. (2)

.42: .1977

.186: . : (3)

() : () :

(4)

. () : ()

) : (2) (+) ()

:(1)

.(+) (

(+) () : ()

() ()

. : .

.(+) ()



" :

" "

()

()

":

()

()

⁽¹⁾"(+)"

" "

":

(2)"

*

.

:

3

":

"

"

"

"

"

.

"

"

"

"

"

"

"

(3)"

"

"

"

"

"

.31 :

.187: . (1)

.191: . (2)

*

: .1 . (3)

.35: .1980 .1 .

":

"
(2)"

(1)"

":

(3)"

:

/

. .

(1)

.228 : .2006 .1 .

.227 : . (2)

.77: .1 . . (3)

*	:	•
.	:	•
(1))	•

"

(2)"

":

(Onoma)

(Rhema)

(3)"(Syndesmoi)

.

.()

	*
.60:	:
.193:	(1)
.191:	(2)
.12:	(3)

*

" (François Strin)

⁽¹⁾(Aristote indépassable) "

()

:

•

•

•

*

.1999 .1
(Josetinian)

Armand Colin : (L'Aristotélisme) (Néoplatonisme)

Emile Brebier .Histoire de la : Her .Aristote .François Strin. Paris. 1999.P:66.

. philosophie du moyen age et renaissance. Cérés édition 1994 .

(1) Voir: Aristote. P :71.

(1)»

:

*

:(Kant)

**

234 : .1992 10 .

: . (1)

.235

*

:

. :

.130 115 : .2004 .

**

*

(1)

**

) () (2) () ()

:

:

"

(3)"

1781

:

*

.1797

1788

: (1)

. 2006 .1 .

**

:

.175 .140 : . : .

(2) "La philosophie kantienne se donne pour l'objet de répondre à trois questions : que puis-je savoir ? que dois-je faire ? que m'est il permis d'espérer ? elle veut ainsi définir les limites de la connaissance. voir :Kant. Fondements de la métaphysique des mœurs. par Oliviers Dekens. Pres et commentaire Breal .2001. P: 13.

() () (3)

:

.()

.227 : .1999

.4 .

* (Anthropologie)

()

** :

③ الله موجود

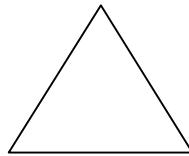

② وجود الله مؤكد

① عدم وجود الله

*

Logos

Anthropos

.115: .

Voir: Kant .Logique. trad: Guillemit. Paris. Vrin. 1970. P :25_26.

**

:

(1)

:

(L'imagination)

"

(2)"

":

) .143 142 : .1963

.1

:

(1)

(

(2)

.92.93 : .1965

(1)»

:

: 1

:

1 (2): _____

(De la quantité) الكمية

(Unité) الوحدة

(Pluralité) الكثرة

(Totalité) الجملة

3

(De la relation) الإضافة

(Inhérence et subsistance) الجوهر والعرض

(Causalité et dépendance) العلية و السببية و التبعية

(Communauté) التفاعل

2

(De la qualité) الكيف

(Réalité) الوجود المنطقي

(Négation) السلب

(Limitation) الحد

4

(De la modalité) الجهة

(Possibilité/Impossibilité) الإمكان/الاستحالة

(Existence/Non existence) الوجود/اللاوجود

(Nécessité/Contingence) الضرورة/الحدوث

(1) . : 94 .

(2) Voir: Olivier Dekens. Comprendre Kant . Ed: Armand Colin .VUEF. Paris. 2003. P: 44.



: (1)

:

(3=2+1) •

. + + •

. = + •

. = + •

(2) . = / + •

:

(3)

"

(4)"

.110 : . : (1)

. : . : (2)

(3) Voir: Kant. Logique. IV. P: 16-17.

(4)

(1831 1770)

: .

"

*

:

(1) "

.⁽²⁾(Cogito)

:

2

: .383: .1989 .1 .

.90 : .

:

"

"

*

. : . (1)

.94 : . (2)

(1)

(2)

:

...

*: 3

(1) Voir: Comprendre Kant. Olivier Dekens .P :43.44.45.

3

2

1:

(2)

4

. Comprendre Kant :P :56:

(Phenomenal)

*

(Paraître)

(Noumenal)

. Aljirdas Julien Greimas –Joseph :

.(Phénomène/Noumène)

courtes. Dictionnaire résonné de la théorie du langage. Hachette supperieur . Tome1 Paris

1979.p :277 .

:

:

:

109 108

:

.1

.2

.3

) " ()
 ()
 ()

...

⁽¹⁾"(gradation)

⁽²⁾...

.

:

:

.4

Voir: Mélika Welbani. Wittgenstein et Kant. Le dicible et le connaissable. Ed: Cérès. P:119.

.104 103 : (1)

. (2)

:(Hegel)

: 1

":

(1)"

":

:

•

•

(Idea)

•

(2)"

.270 : (1)

: .2 (2)

.384: .1983

:

1 •

2 •

3 •

(1)•

":

.385: . . (1)

(1)»

:

-
-
-
-

:

(2)

: 2

: _____

" :

(3)»

.385.384 : . . (1)
(2)

.271.270.269:
.329: . 2 . (3)

":

" (1)"

(Actuality)

(2)"

Kant ":

:

(3)"

.331 : . . (1)
. : . . (2)
.331•330: . . (3)

The world of)

(Appearance

"
()

()

(1)"

:" 3

(Totality)

":

...

()

()

(2)"

.332.331 : . . (1)

.332 : . . (2)

: **(Charles Sanders Peirce)**

II

:
* **(Phenomenology/ Phaneroscopy)**

" " :

*

(Hegels Categories)

(Idea)

(Psychological Connotation):

.141 115 : .2000 .1 .

(T. L. SHORT)

The Phaneron and Phaneroscopic Method

In writings of 1904 and later, Peirce substituted the neologisms 'phaneron' and 'phaneroscopy' for 'phenomenon' and 'phenomenology'. The phaneron is something like what Locke meant by 'idea': it is that which forms the immediate content of awareness. However, Locke and the other British empiricists built a number of assumptions into their conception of ideas, whereas Peirce wished to avoid making any assumptions, so far as that is possible: English philosophers have commonly used the word idea in a sense approaching. Voir: T. L. SHORT Peirce's Theory of Signs. Cambridge University Press New York. 2007 .P :66

" (1) :

(Phaneron)

(2)"

()

(Quite disparate)

(3)

": (4)

La triadicité phanéroscopique

Gerrard : (1)
Deledalle. Ecrits sur le signe. Ed du Seuil. 1978.P :203.

(2) Peirce said that: " (Phanerology) or (Phenomenology) is the description of the Phaneron. and by the Phaneron mean the collective total of all that is in any way or in any sense present to the mind . quite regardless of wether it corresponds to any real thing or not .

:
Charles Sanders Peirce. Philosophical writings of Peirce. Select. Edit: Justus Buchler. Dover Pub .INC. New York . 1955. p:74.

:
(Charles Sanders Peirce /Ecrits sur le signe) (Gérrard Deledalle)

(3) " It will be plain from what has been said that Phaneroscopy has nothing at all to do with the question of how far the Phanerons it studies correspond to any realities" .Voir: Ibid.P:75

(4) Kelly A Parker. The continuity of Peirce's thought. Vanderbilt University Press. 1998. P : 103.

() :

Une paire de paires

" (1)" ()

Derrière ces changements de) "
terminologie se trouve le fait que Peirce élaborait déjà une nouvelle logique ,
la logique des relations. Il se rendait compte qu'il allait au-delà de la logique
d'Aristote et de Kant)⁽²⁾.

(3)" "

:

: (firtness) 1

The first category)

comprises the qualities of phenomena)

.24: .. (1)

(2) Voir :Charles Sanders Peirce. Textes fondamentaux de sémiotique. Tr :Berthe Fouchier-Axelsen , Clara Foz. Méridiens Klincksieck. Paris 1987 . P : 12.

.28: . (3)

(Utterly)

(1) ()

()

We ought to say that it is the senses that " make the sense qualities or the sense qualities to which the senses are (2) "adapted

(3)(The qualities merge into one another)

(No perfect identities)

(Likeness partial identities) ()

(4)

(1)
« If I ask you what the actuality of an event consists in you will: tell me that it consists in it happening then and there. the specifications then and there involve to other existents. the actuality of the event seems to lie in its relations to the universe of existents»

« A court may issue injunctions and judgments against me and I can not care a snap of my fingers for them .i may think them idle vapour».

Philosophical writings. P:75:

(2) Ibid. P :77.

(3) Ibid. m p.

(4) Ibid . m p.

(We do not see them as we see qualities)

(Essence of (Potentiality)

Resist our will sense)

(Brutal)

(Matter)

:

(1)

" "

(Action)

(Fact)

(Element of phenomena)

(2)

*

" :

(Communauté)

:(Esotérique)

(1) Voir : Op.cit . m p.

(2)

«We shall undertake the analyses of their natures below » .Voir: Ibid. m p.

*

(1)»

: (Thirdness) 3

(The laws) "

(Thoughts)

(1)»

" ()

:

(Is absurd)

(All possible things)

:

.131 : (1)

(1) Philosophical writings. p : 78.

(2)»

.

»

(As general The law or General " fact concerns the Potential world of quality , while as fact it concerns the actual world of actuality)

(Foreign subject)

(1)

»

(Exotérique)

...

(2)»

· (3)
·
·

(2) Voir : Opcit .mp.

(1) Ibid. p : 78.

.131 : . (2)

: . (3)

(Logic as semiotique the theory of signs)

*

:

":

(Another name of semiotique)

(Doctrine of signs)

:

"

...(Abstractive observation)

:

(1)"

"

Philosophical writings. P : 98

*

.9: . . . : .

(1) Ibid. m p.

:

) **1**

: (_____

:(⁽¹⁾(Sign or representamen) _____

(1)

: ()

: . : . : .

.140: .1

:

.32 : .1

()

.33 :

.XXX : .1997 .1

. " " :

voir : G rard Deledalle .Charles S. Peirce's. Philosophy of signs essays in comparative semiotics.advances in semiotics. Thomas A. Sebeok, *General editor*. Indiana University Press . 2000. P:62.

(Sign or representamen) " :

(1) "

()

":

):

(

*

) :

(2) "(

" :

()

...

()

(3) "

**

(4) "

"

(1) Voir : Philosophical writings. P: 99.

*

.XXXII : (2)

.XXXIII : (3)

**

(4) "Peirce n'emploie pas indifféremment le mot signe et le mot representamen ". Voir : Charles Sanders Peirce. Ecrits sur le signe. Rass. Trad. Comm par : G rard Deledalle. Ed du seuil. 1978. P : 216.



() ()
 () :

(1)»

»

(The interpretant of the first sign)

(Object) :

(Ground of the interpretant)

.(2)»(A sort of Platonic sense)

» :

(Like content)

.140 : (1)

(2) Voir : Philosophical writings. P : 99.

* (Sémiosis)

(1)(La semiosis ou action du signe)

"

() () ()
() () ()
() () ()
() () ()

(2)"

Sémiotique dictionnaire raisonné de la :

(C S Peirce)

.138 : .

(1) Voir : Ecrits sur le signe. P :126.

(2) Voir : Ibid. P :126-127.

*

théorie du langage.P :339 .

" :

: "

" .

(1)"

Dyadic

"

(2)"

(relation)

:

"

"

(3)"

(4)"

"

(1) Voir : Philosophical writings . P : 99-100 .

(2) Voir : Ibid. P :100.

(3) Voir : Ibid.m p.

(4) Voir: Ibid. m p.



(1)»

*

»

):

()

()

.(

(2) » ()

.

()

(1) Voir: Opcit. m p.

*

: .

. : .

.431 : .2000 .2 .

(2) Voir: Ibid. m p.

(1)

:(Three Trichotomies of signs) (2)

:

A)

:(First)

(merly quality

:(Secondly)

(1) Voir: Op.cit. m p

(2)

Voir : Umberto Eco. The Sign of Three : Dupin, :
Holmes, Peirce Advances in Semiotics. Indiana University Press. 1983. P :1. 135.136.

:(Thirdly)

(1)

:

:(A qualisign) 1

(Is a quality which is a sign) "

(2) "

":

(3)"

:(A sinsign) 2

Being only)

(Sin) "

(Single, Simple...) ... : (once

(4)" ...

:(A legisign) 3

(1) Voir : Op.cit. P :101.

(2) Voir : Ibid. m p.

.33: . (3)

(4) Philosophical writings. P :101.

(Is a law that is a sign)

"

.

Be termed a replica)

()

(of it

:

*()

...

(1) ...

" "

.

(1) Opcit. P :102.

(Replica)

_____ *

(Descriptive)

...

(Designative)

(Copulant)

(1)»

":

*

(2)»

(1) Op.cit. P :407.

*

.33 :

(2)



" :

:

.(Which determines the sign itself) •

.(Wich determines the destinate interpretant) •

.(Wich determinesthe effective interpretant) •

(Wich determines the explicit interpretant) •

(1)

729 :

" :

(1)

28

." ...66 :

59049

.Selected wirings. P 407 :

:

.1

.2

.3

.4

.5

.6

.7

.8

.9

.10

. Ecrits sur le signe. P : 55:

(Phaedrus)

(1) (Plato)

(Suggestives)

":

(Indicatives)

(Imperatives)

:

(Form)

(Experience)

(Instinct)

: Existential graphes

. (2) "(Delomes) (Phemes) (Semes)

" :

(3)"

":

1870 :

(4) "

(1) Selected writings. P : 407

(2) Ibid. P : 407-408.

(3) Textes fondamentaux de sémiotique. P :17.

(4) Ibid. P :17.

(1)

:

•
•

:

.

:

1909

14

(My immediate interpretant)

" :

(Peculiar interpretability)

(My dynamical interpretant)

.

The final)

(interpretant

(An abstraction)

(2)"

:

*

(1) Op.cit. m p .

(2) Ibid. P : 414.

*

:

« ... to be concerned with my gropings after the three kinds of interpretant. I know find that my division nearly coincides with yours ». Voir: Ibid. P: 412.



: ()

(1)

(Hérmétisme)

":

(2)"

" :

(Hérmétique)

(1)

(Toth)

Paul Foulquié et Reymond Saint-Jean. Dictionnaire de la langue philosophique. PUF. Paris. 1962. p: 317.

.93 : . (2)

(1) " ...

(Interprétant)

"

(2) "

(Interprète)

(Interprétant)

: (_____) 2

" :

An icon, an index, or a)

(3) " (symbole

"

(4) "

:

:(Icon)

.121-120 : . (1)

(2) Ecrits sur le signe. P :218.

(3) Ibid. m p.

.() XLIV : . : (4)

Michael Riffaterre . Sémiotique de la poésie . Tr de l'anglais par : Jean Jack Thomas . Coll poétique. Seuil. Mars 1983.et la même chose pour la traduction française .

"

(1)"

.

"

:

(2)"

.

A)

"

object)similar

.

(Idea)

(3) "

(Iconic)

(1) Philosophical writings. P :102.

(2) Ibid. P : 104.

(3) Ibid. P: 105.

(1) "

" :

: (Hypoicons) 1

"

(Diagrams)()

⁽²⁾"(Metaphors)

" :

(3)"

⁽⁴⁾(Predicate of assertion)

(1) Voir: Ecrits sur le signe. P: 149.

(2) Voir: Philosophical writings. P: 105.

(3) Voir : Ibid. m p.

(4) Voir : Ibid. m p.

.

: (Rethorical evidence) 2

" : (Rhetorical evidence)

(/)
*(Analogy)

(1)»

:

(Algebraic formula)

":

** (Commutation)

(2)

*

(1) Voir : Op.cit. mp.

(Substitution)

**

(2) Ibid. mp.

(Distribution complémentaire)

:

(1)

(A great distinguishing proper)

(2)

" (Icons of the algebraic kind)

*

(Non- logic)

(The ideographs)

(Mimecry) - (Mimétisme)

Georges Mounin et autres. Dictionnaire de linguistique . PUF . 1974. P : 167

(1) Voir : Ibid. mp .

(2) Ibid. P:105-106 .

*

(1)»

»

(They belong to the second class of signs)

) (Physical connexion)

(**Obstinate**) (Zebra)(

(**Donkeys**)

(2)»

»

(Pictorial composition)

(Piece of decoration) (Architectual elevation)

(Contemplation)

(1) Op.cit. P : 106.

(2) Ibid. m p.

(1)»

»:

(2)»

:

(Icones)

(Indices)

(Signes)

(Symboles)

:

$$1 = 1 + 1$$

$$.2 = 2 + 2$$

(Analogous relation)

»

(3)»

(1) Op.cit. m p.

(2) Ibid. p :107.

(3) Voir. Ibid. m p.

(1)»

:(Index)

(An index or representation)

" :

(Any similarity or analogy)

()

...

(Personal pronouns)

(Demonstrative)

(Degenerate indices)

(2)»

:

:(First)

:(Second)

(1) Op.cit. m p .

(2) Ibid. m p.

Single) (Simple units)
 .(Single continua) (collections of units
: (Third)

Blind) :

(compulsion
 (Pure index)
⁽¹⁾(Indexical quality)

(Contiguity)

(Resemblance)

":

(2)«

.(/)

:⁽³⁾(Index or seme) 1

(1) Op.cit. m p.

. : : (2)
 .44 :

Théorie et pratique du signe – introduction à la sémiotique de Charles Sanders Peirce. Pyot .
 Paris. 1979. (Peirce ou Saussure) .p :32.

(3)

: ...

The index)

(A genuine index)

(degenerate

()

(Constituent part)

(1) "

()

:(Hyposemes)

(Sub indices)

2

(Personal demonstrative)

(Relative pronouns)

()

(2) "

Georges Mounin et autres. dictionnaire de linguistique. P :294. et Jean Dubois et autres. Dictionnaire de linguistique. P :433 . Sémiotique dictionnaire résonné de la théorie dd langage. P :333-334.

(1) Voir: Philosophical writings. P :108.

(2) Ibid. m p.



":

...(Sailor)

(Rolling gait)

Bowlegged man

(1)"...

(Jockey)

:

()

. ... (2)

()

() () " :

. () () () ()

(3) "

": "

":

=

...

(4) "

...

...

.

(1) Op.cit. m p.
 (2) Ibid. m p.
 (3) Ibid. m p.
 (4) Ibid. m p.

":
() " " () " " () ()

" "

()

()

(1) "

*

**

(1) Ecrits sur le signe. P :158-159.

*

:

: .432 423:

Paul Foulquié et Raymond Saint – Jean .Dictionnaire de la langue philosophique .P :150.

**

Dictionnaire of philosophy and psychology . indice. V1109.

:(Symbol)

() " :

.(Etymologically)

(Embolum)

(Parabolum)

()

(Hypobolum)

:()

(To conjecture)

()

:

.

:

.

:

.

:

.*(Badge or shibboleth)

(1)»

(shibboleth) *

(1) Philosophical writings. P :113-114.

":

(1)"

(2)"

()

:

:(Symbol and the replica)() 1

":

:

" "

(Conventional signs)
(Only a replica)

(Conform to it)

(Acquired law)

(1) Op.cit. P:104.

.60: .1990 1 . (2)

() :

(1) "

(2) "

"

(3) "

" :

" :

"

" :

"

" :

"

(1) Philosophical writings. P : 112.
(2) Ibid. m p.
(3) Ecrits sur le signe . P: 162.

(1)»

(Degenerate symbols) "

(Singular symbol)

(2)»

():

" "

) :

(Ezekiel loveth Huldah

/)

(3)»

" "

(

(1) Philosophical writings. P: 113.

(2) Ibid. m p.

(3) Ibid. m p.

"

(Verb in the declarative mood)

(1)"

...

"

"

"

":

":

":

"

":

"

":

"

"

":

(selective index Particular)

(2)"

...

":

"

() () () :

":

(3)"

(1) Op.cit. m p .

(2) Ibid. m p .

(3) Ibid. p :114.

" :

*

(1) "

" :

() :

(Generals)

" :

*

Op.cit . m p.: "...

(1) Ibid. m p.

(1)»

(Ockham)

:

: 2

":

.(Concepts)

(Symbol-parts)

...

" (Sphinx d'Emerson)

de ton oeuil je suis le rayon) (Of thine eye i am eybeam)

(2)

(1) Op.cit. m p.

(2) Voir : Ibid. P :115.ou. Ecris sur le signe . P :166.

»

A general) :
(a legisign) (type or a law
()

:(Existent)

(Possibly imaginary)

(1)»

()

(2)

: **(A synopsis)**

(3)

(1) Voir: Opcit. P :102-103.

(2) Jean Dubois Mathée Giacomo. Louis Guespin. Christiane Marcellisi. Jean- Baptiste Marcellisi. Jean-Pierre Mevél. Dictionnaire de linguistique. Larousse-Bordas/ VUEF 2002. P :472.

(3) Voir : Roman Jakobson. Coup d'oeuil sur le developpement de la sémiotique. Lisse. Petter Rider. Research center for language and semiotic studies. Press. Bloomington. 1975 .P: 9.

...

: 3

:

:* (Rheme) _____

"

(Qualitative possibility)

(1)"

()

Georges Mounin et :

*

autres. Dictionnaire de linguistique. P :267- 268...289.

:

: (Rhematic/ Rhématique) :

.34 : .

(Rhema) ":

"

" "

(Rhema):

"

"

":

"

":

...

" " " "

.62-61 : . :

:

(Rhème):

« On symbolise aujourd'hui le rhème par Qx et on l'appelle une fonction propositionnelle ». Voir : Ecrits sur le signe. P :143 .

(1) Philosophical writings. P :103.

:* (A dicent sign)

":

(Dicisign)

(Rheme)
(1)"

: (Argument)

(Rheme) :
(A dicisign)

"

(Dicent) : : *

: (Dicent) " :

(Rhema):

"

" " (Dicent) :

":

"

.62 : . :

(1) Philosophical writings. P :103.

(Argument)

(1)"

":

What's the)

:

.essence of judgment ?)

(2)"

(3)

:(Ten Classes of sign)

4

(1) Opcit. m p .

(2) Ibid. m p.

(3) Floyd Merrel. Peirce Signs and meaning. Univ of Toronto. printed in Canada 1937.
(Thought – Signs: Jungle or Wasteland). p: 73, 74

)
 (27) (³3)

∗
 ∴

⁽¹⁾ **(Les trois trichotomies du signe)**

(troisième)	(second)	(premier)	
(3 . 1) .	(2 . 1) .	(1 . 1) .	(R)
(3 . 2) .	(2 . 2) .	(1 . 2) .	(O)
(3 . 3) .	(2 . 3) .	(1 . 3) .	(I)

.1 – 2 . 1 – 1 . 1) :

(2) :

(3

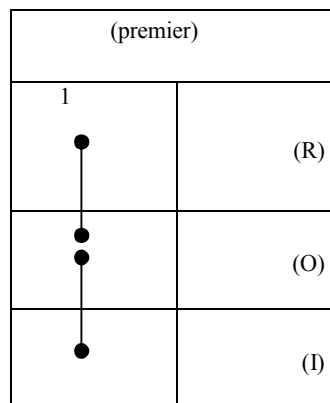

∗

(1) Voir: Gérard Deledalle. Théorie et pratique du signe. p : 79

(2) Ibid. P : 80.

:

: _____ *

-2.1)

(1.3-1.2-2.1)

(1):

(2.3-2.2-2.1) (1.3-2.2

(second)	(premier)	
4 ● ● ●	3 ● ● ●	2 ● ● ●
		(R)
		(O)
		(I)

(1) Opcit. P:80-81.

_____:

:

_.*(1.3-1.2-3.1)

_.*(2.3-2.2-3.1) (1.3-2.2-3.1)

_.*(2.3-3.2-3.1) (1.3-3.2-3.1)

(3.3-3.2-3.1)

(1):

ثالث (troisième)	ثاني (second)	أول (premier)	
10 9 8 7 6 5			مم (R)
			مو (O)
			مؤ (I)

(9)

(8.9)

(1) Op.cit. m p.

(8)

:

:(Qualisign)_____ **1**

() (Qualisign) "

⁽¹⁾"(Rheme) (Sign of essence)

:(An iconic sinsign) 2

()":

(2)"

:(Rhematic indexical sinsign) 3

(1) Philosophical writings.P :115 .

(2) Ibid. m p.

() " :

(1) "

:(A dicent sinsign) 4

() " :

(2) "

Combination or syntaxe

:(An iconic legisign) 5

() " :

(1) Opcit. P :115-116.

(2) Ibid. P :116.

(1)^u

Single replicas

Rhematic indexical

6

: (legisign)

()^u:

:

(2)^u (Iconic legisign)

: (Adicent indexical legisign)

7

()^u:

(1) Opcit. P : 116.

(2) Ibid. m p .

()
(1)ⁿ()

()

(A rhematic symbol or

8

symbolic rheme) :

()":

):

.(Generat term) (

.(2)ⁿ

.(/)

(1) Opcit. m p.

(2) Ibid. P :117.

() " :

()

() ()

() ()

() (Phoenix) ()

(1)"

:

"

()

()

(2)"

() ()

A dicent symbol, or)

9

:(ordinary proposition

(1) Op.cit. m p.

(2) Ibid. m p.

":

:

()

(1)"

":

(2)"

: **(An argument is a sign)** **10**

- (1) Op cit. m p.
- (2) Ibid. m p.

(Uterior sign)

"

:

(1)"

;(2)

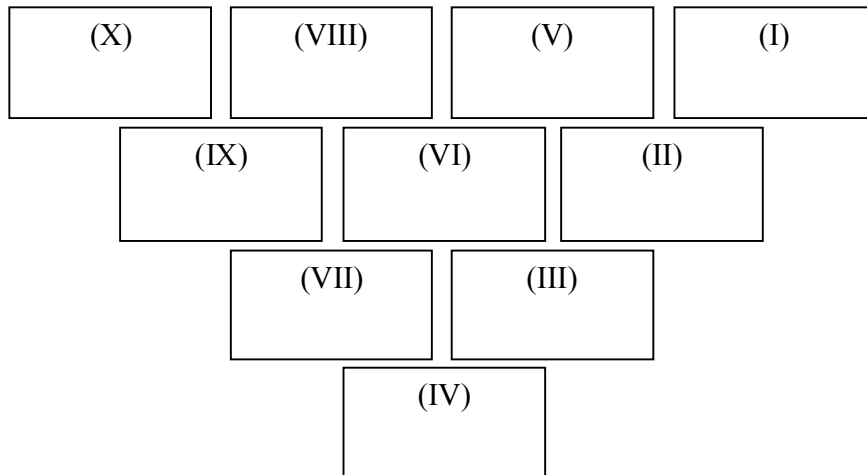

(1) Opcit. P : 117-118 .

(2) Ibid. m p.

III

:

:

(The nature of mathematics)

It

"

certainly cannot be greek

(1)"

(2)

"

(3)"

)

":(

...

(1) Opcit. P :135.

.397 : . : (2)

(3) Théorie et pratique du signe. P : 53.

(1) " ...

":

:

(2) "

"

Un nombre ne peut impliquer aucune idée)"

.⁽³⁾(radicalement différente de l'idée de trios

(4)"

"

According to

(Hamilton)

the Kantian epistemology and Aristote

(Benjamin pierce)

1870 "

⁵⁾"(Objectively)

(Subjectively)

.29-28: . (1)

.29 : . (2)

(3) Théorie et pratique du signe . P :54.

(4) Voir : Philosophical writings. P :137.

(5) Ibid. mp.

.

:

" :

(Intented)

(Arithmetic)

(2)

:

(1)

(2)

(1)u

:

Ideal)

" :

.(Contradiction)

(induction

...

(1) Opcit. P :141.

(1)»

:

:

»

(Enter at all)

() : .

(Process)

(2)»

.

(1) Op.cit. P :147.

(2) Ibid. P : 150.

:

:

Abduction, Deduction and 1

:(Induction)

" :

(Liable)

(1)" (Hypothesis) :

"

Countenance)

(Catholic priest)

(and bearing

Van't)

: .

(Ostomic pressure)

(HOFF

(Their atomic weights)

:

(Retroduction)

(2)"

()

(1) Opcit. m p.

(2) Ibid. P :150.

(Inferential step) " :
(Abduction or Retroduction)

(1) "

Explanatory)

" :

(2) "

(hypothesis
:

:

.(The surprising fact(c) is observed)

()

"

(But if (a) were true,(c) would be a
matter of course)

()

()

(1) Opcit. P :151.
(2) Ibid.P :152 .

(Hence there is reason to suspect that a ()
(is true)

()

(1) " () ()

":

(2) "(Induction) :

":

: .

()

(3) " ...

-
- (1) Opcit. m p.
 - (2) Ibid. m p.
 - (3) Ibid. m p.

.

.

":

.

:

(1)»

Abductory)

":

.

(2)»(induction

":

(1) Opcit. P :153.

(2) Ibid. m p.

...

(1)»

»:

(2)»

.()

»:

()

(1) Opcit. m p.
(2) Ibid. m p.

_____ (1)''

(L'exhaustivité)

.

"

(2)''

"

(The truth or the

(3)''

falsity)

(1) Opcit. m p.
(2) Ibid. m p.
(3) Ibid. m p.

.

":

()

(Deduction) :

(1)»

(2)

(1) Op.cit . p : 154.

(Mill Denies)

.(Galileo)

(Kepler)

Ibid. P :154-156-157. :

(Question of economy)

:

: (Probabilities) 2

": (1) "

":

(2) (1) .

(Fractions)

:

(2) "(Possible fact)

:(The probability of induction) 3

":

(1) Op.cit. p : 157.

(2) Ibid. m p.

(Medieval logiciens)

(An antecedent) ()

()

:

(1)"

:

Rule for the of probabilities)

:(addition

(Rule for the multiplication

:(of probabilities

()

() ()

."

() ()" ()

() ()

(1) Opcit. P :174.

Special ()

:(rule for the) mltiplication of independent probabilities

() ()
:
() ()⁽¹⁾
() () " :
." ()
() () () " :
."

(Throwing dice)

:
)
()
." ()
.()

(1) Opcit. m p.

(Several probabilities)

(1)ⁿ

(Deuce)-() " " " "
(Deuce) (Ace) : (ace)
() :
() (Deuce) (Ace)
: (Deuce) (ace)
+ +
(Dice) (Dice)

(2)

":

(Synthetic inference)

:

(1) Opcit. m p.
(2) Ibid. P : 175.

(Cretans)

•

(Liars)

(Epimenides)

•

•

99

(Sarpedon)

(Minos)

:

(Ducalion)

(Rhadamanthus)

:

(Atrocious liars)

"

(1)" ...

"

priori)

(A possible

(2)"

"

:

(1) Op.cit .P :186.

(2) Ibid. P :187.

.() .1

) .2

.(.3

. .4

.

.

:

الفصل الثاني

I

-
-
-
-

- .1
- .2
- .3
- .4
- .5
- .6

- .1
- .2

-
-
-
-

- 1
- 2

⋮

⋮

I

⋮

⋮

⋮

(1)"

⋮

⋮

⋮ (1)

.13 : . 2002

Amour Philia de la sophia sagesse et

" :

science ⁽¹⁾

() .(2)"

.

":

(3)"

.(4)

()

" :

(1) Dictionnaire de la langue philosophique . p:541.

. : .() . (2)

.85 : .1 . .1969 .3 .

.86.85 . . (3)

(4)

.277: .

()

(1)〃

〃 :

(2)〃

〃 :

(3)〃

()

〃 :

〃 :

(4)〃

.69: . (1)

.379 : .1985.1 : . . . (2)

.19 : . (3)

5. : 1 . . . (4)

: ()

" :

()

(1)"

" ()

" " " "

(2)"

" :

" :

" :

(3)"

()

.268 : 3 . (1)

.11: .1 . (2)

.73 72 : . . (3)

" :

"

(1)"

..

(2)"

.

: " :

(3)"

": ()

(Dimokrats)

:

:

.

.85 : . . (1)

. : . . (2)

.99 98 : . . (3)

(1) : ()

":

(2) _____
(Ptolemée)

(Gallinos) :

: _____ " ■

(3) _____
:

: _____ ■

(4) :

":

-
- .102 101 : . . (1)
 - .100 : . . (2)
 - .24: . . (3)
 - .203: . . (4)

()

(1)〃

(2)

” :

*

(3)〃

”

(4)〃

.71: .1999.1. (1)

(2)

” :

() .

: 1987 .

.1982 .

.33 : .1 (3)

*

.399: .1 .1935. .10 (4)

" ()
 ()
 ...

(1)" ..

*

⋮ _____ ⋮

" :()

(2)"

:(Georges Mounin)

.401: .1 (1)
 .30: *
 (2)

.5 : .2000 1 .

(1)

:

" :

!

(2)"!

":

(3)"

.2000 .1 . : . (1)

.62 : 53 :

.76 .75: .1 . (2)

.290: . (3)

" :

(1)"

"

(2)" ...

":

(3)" ...

":

:

.

:

(4)" ...Cheese

.63 :	.	(1)
.76 :	.1 .	(2)
.78 :	. .	(3)
.73 :	.	(4)

.()

"

:

.

:

:

:

(1)"

.

":

.292: .

(1)

()

(1)“()

” :

(2)“

” :

:

.93 : . (1)
.17 : . (2)

(1) 〃

∴

∴ _____ ∴ *

(2) 〃

〃

-

〃 ∴

(3) 〃

(4)

.

. (1)

.5 : .1994 :2

.() : *

: . (2)

.1974.1973 .

.29: . (3)

∴

. (4)

.16: .1985 .

()

"

(1)"

:

: _____ () **1**

(logic. logique. logik. logice)

"

...

(2)" ...

:

(1) "

(2)

(3)

(3)"

(Boetius)

(Prantl)

:

)

: .

(1)

.290: .

(2)

.840: .

.117: .1 .

(3)

De)

(

(finibus

(1)»

:

" :

(2)»

:

" :

(3)»

" :

.3: .1963 .2 . . .

. (1)

.84.83 .1 (2)

.90: .1 (3)

"

"

(1)"

*

()

**

.

:"lews.G.H"

":

.

(2)"

"

.293: .

(1)

) (184- 183: .1) :()

*

518 517 515 514 513 499 458 369 137: .3) (359 319 55·56 52: .2

(228 227 226 224 223 194 193 156 106 52 34 : .4) (530 529

18 17 : 6) (541 539 538 503 502 417 416 225 220 208: .5)

.(226 208 124 123 97 71 45 37: .7) (441 338 129·280

**

.14 : .1 .

(2)

(1)〃

〃

(2)〃

〃

(3)〃

*

〃

(1)

.8 : .1998 .1

.3

.18 : .3

(2)

17 : .6

(3)

:

*

:

.18 17 :

(1)»

":

(2)»

":

(3)»!

(1) Gérard Deledalle. Charles S. Peirce's. Philosophy of signs essays in comparative semiotics. advances in semiotics. Thomas A. Sebeok, General editor. P:78.

.134 : .2 . (2)

.293 : . (3)

:

.()

... ":

(1)"

":

:"

(2)" ...

:"

1 :

"

"

...

(3)"

" :

(

)

(

)

(4)"

. ...

_____ .128 .127: . (1)

.294 : . (2)

.5.4: . (3)

.6 : .6 . (4)

":

.

" "

:

(1)"

.

":

:

":

.

(2)"

() (ars artium)

.

":

.3: .

(1)

:

:

":

.57: .78

"

.21: .

:

(2)

(1)''

''

:

•

•

(2)''

:

:

:

1

":

()

(3)''

:

''

■

:

.145: . (1)

.294: . (2)

.142.143 : .1 . (3)

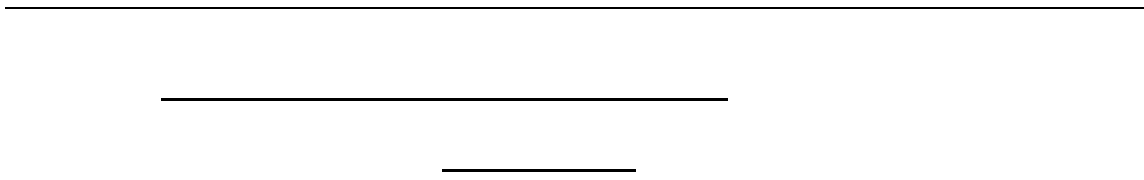

(1) " ...

()

" :

" :

(2) "

(3) "

() : — — " :

...

:

)

(

.230	229	:	.2	.	(1)
.141	:	.1	.	(2)	
.143	:	.	.	(3)	

()

(1)''

":

''

":

:

:

:

(2)''

":

.376 375 374 373 : .3 . (1)

: . : . . (2)

.56.55: .1986 .1 .

(1)〃

〃 〃

:

:

〃

()

...

...

(2) 〃 ...

〃:

(3)〃

.73: . (1)

.9 5 : 5 . (2)

.295-294: . (3)

:

(1)

(2)

_____ " :

(3)" ...

: " :

(4)" ...

" :

(5)"

" :

.80	66:	.	:	(1)
	.12:	6:	.5	: (2)
			.55 :	(3)
			.57 : .7	(4)
	.370:	.1	.	(5)

(Stoics)

" "

"

[]

(1)"

: 2

" :

:

(2)"

" " :

"substance"."substantia" ." substang" " :

:

(3)"

(1)Gérard Deledalle. Charles S. Peirce's. Philosophy of signs essays in comparative semiotics. advances in semiotics. Thomas A. Sebeok, General editor.P: 79.

.36 : .1 . (2)

(3)

.206:

" :

(1)"

.

(3)"

" :

(2)

-

-

(4)

" :

:

(5)"

_____ .16 .5 . (1)

(2)

:

: .7) (110 102.89.77.56.40.22.17.8 6 : .4) (510.374: .3) (111: .1)
.(231.95.32

.8: .5 . (3)

.73.72.71: . : . : (4)

. : . : . : (5)

.48. .2007 .1

:

":

(1)"

":

(2)"

()

":

(3)"

":

(1)

.266:

(2)

.89:

.510:

.3

(3)

" : (1) ...

*

(2)" ...

"

"

"

(3)" ...

" :

" (4)"

" :

(5)"

...

()

.33: 26: : . : (1)

*

.298 : . (2)

.111: .1 . (3)

.84 : . . . (4)

.47: . . (5)

(1)''

"

()

(2)'' ...

(3)

:

.

.112.111: .1 . (1)

.374: .3 . (2)

.55 48 : (1). *

.() .2 1 . (3)

":

(1)"

(2)"

":

":

"

"

(3) "

.

":

(4)"

:

:

*

.287-286: (1)

.287: (2)

.149: .2 (3)

.276: (4)

.

":

(1)"

":

...

(2)" ...

:

-1

-2

"

:

(1) « the continuity of modern science with the intellectual progress mode by the transmission of ancient greek and medieval thought to our age. so cret, rhetorically expressed here by the young pierce » Voir: Selected writings. P:3.

.63: (2)

(1)

:

.

: 4

.

:

...

:

”

(2)“

” :

(3) “

« Mathematical logic ^E. Logic » :

mathématique ^F. Mathématique logik ^G

-
- . : . (1)
 - .6 : . (2)
 - .7 : . (3)

(1) "

"

(2)

" :

(3)"

()

— :

" :

(4)" ...

"

:

"

" :

" :

"

3 147 "

(1)

.843 :

(2)

.396 : 386 : : :

(3)

.7 : 1 .

.33 : . .

(4)

:

" :
(1)"

"

(2)"
... ..

" :

" :

"

" :

"

" :

"

(3)"

:

" :

*

. : . . (1)

.47 46 : . . (2)

.47 46 : . . (3)

.48 :47 : : *

.(7 . 13) (6 6) (4 298) (1 . 142) : : :

(1) "

:

:

:

:_____ 5

« Démonstration (E, G) Démonstration (F) :

Demonstratio^(L) »

(2)"

"

(3)"

:

"

.202 : . . . (1)

(2)

.153-152 : . . .

.49 : . . . (3)

(1) "

" :

(2) "

(3) "

*

" :

(4) "

" :

.353 : (1)

.58-57 : (2)

.294 . (3)

(9 : . 1) : *

101 . 99 . 85. 12: .1) :

.50 : . 5) (92 . 82 .73 : :4) . (360 : . 3) (377 : .

.275 . 28 .138 .84 (64 . 63 .18 . 14 . 10 : 6) . (544 . 476 . 425 . 122 (92 . 70
.(200) .(196 .73 . 10 .9 .6 . 5 : . 7) . (320. 272

: .34 : .1 . (4)

:

.198 197 : .1983 .

(1)''

...''

(2)'' ...

:

'' ●

.(206 : . 1) '' _____

.(80 : .4) '' _____ ●

...'' ●

.(158 : 4) _____

''

(3)''

.34 : .

(1)

.99 : .1 . (2)

.10 : .6 . (3)

" :

_____ []

(1)''

" : : ...

(2)''

- -
:

.126 : .7 . (1)

145 : . (2)

: 6

Inférence ^(E) Inférence ^(F) . Illatio ^(L) Inférieur ^(G) :

...

(1) "

: " :

(2) "

" :

:

(1)

.54 :

.48 :

(2)

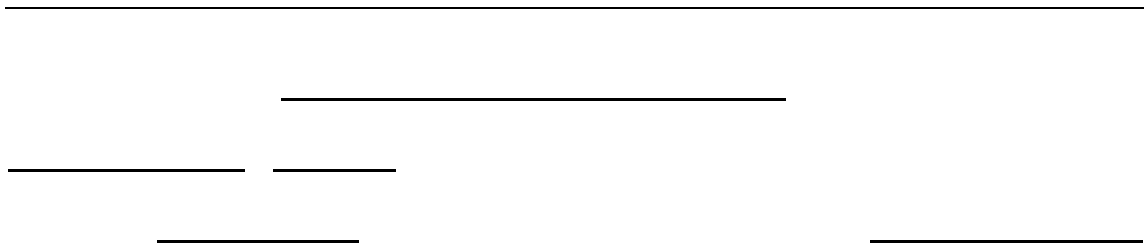

(1) "

"

()

(2)"

"

•

.197 : .

.33 : .1 . (1)

(2)

(1)''

'' :

''

(2)

()

'' :

.58 : .

(1)

.54 : .

(2)

(1)"(Logique des relatifs)

" : _____

_____ ...

...

(2)" ...

"

(3)" ...

. : . (1)

.116 115 : .2 . (2)

.215 : .3 . (3)

: _____

" :

Sociology ^(E) sociologie ^(F) Soziologie ^(G)
(1898 -1857)
()

1843

(1) "1767

:

Psychology ^(E) Psychologie ^(F,G) " :

"

"

(2)"

(1)

.549 :

.560 : (2)

*

.

" :

"

...

(1)" ...

" :

]

(2)" ...

" :

(3)"

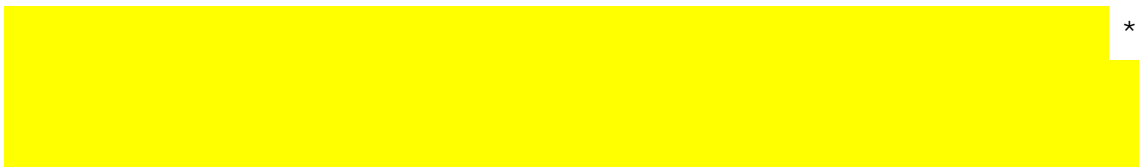

*

.43 42: .1 . (1)

.43 : . . (2)

. : . . (3)

”

(1) ” …

：

… ” ：

”

(2) ”

” ：

(3) ”

：

” ：

”

(4) ” …

. 45 44 : . . . (1)

. 45 : . . . (2)

. 48 : . . . (3)

. . . . (4)

50 : . 2007 .

.

:

" :

(1)" _____

"

(2)"

.

":

(3)" ... _____

*

Humanistiche soule ^(G), Anima humana ^(L), Ame :

" humaine ^(F), Human soul ^(E)

.43 : .1 . (1)

. : . . (2)

.45 : .1 . (3)

*

...

(1) " ...

()

(2) "

":

":

(3) "

":

(4) "

":

(1)

.891 : .

.85 : .1 . (2)

.88 : . . (3)

.98 : .2 . (4)

(1)''

":

(2)''

(3)''

"

. ()

":

(4)''

[]

" :

(6)

(5)'' ...

.272 : .4 . (1)

.319 : . . (2)

. : . . (3)

.320 319 : .4 . . (4)

.111 : .4 . (5)

.118 111 : . : (6)

_____ " :

() (1)"

" :

(2)"

:

" :

(3)

.191: . . (1)

.91 : . (2)

. : . (3)

:"

"Nicole Everaret – Desmedt ":

(1)"

*

.

:"

"

(2)"

(1) Nicole Everaret- Desmedt. Le processus interprétatif introduction à la sémiotique de CH.S.Peirce. Ed : Pierre Mandaga . 1990 . p : 36.

*

(2) : .1 : 99 : .5 : 82 :) (.

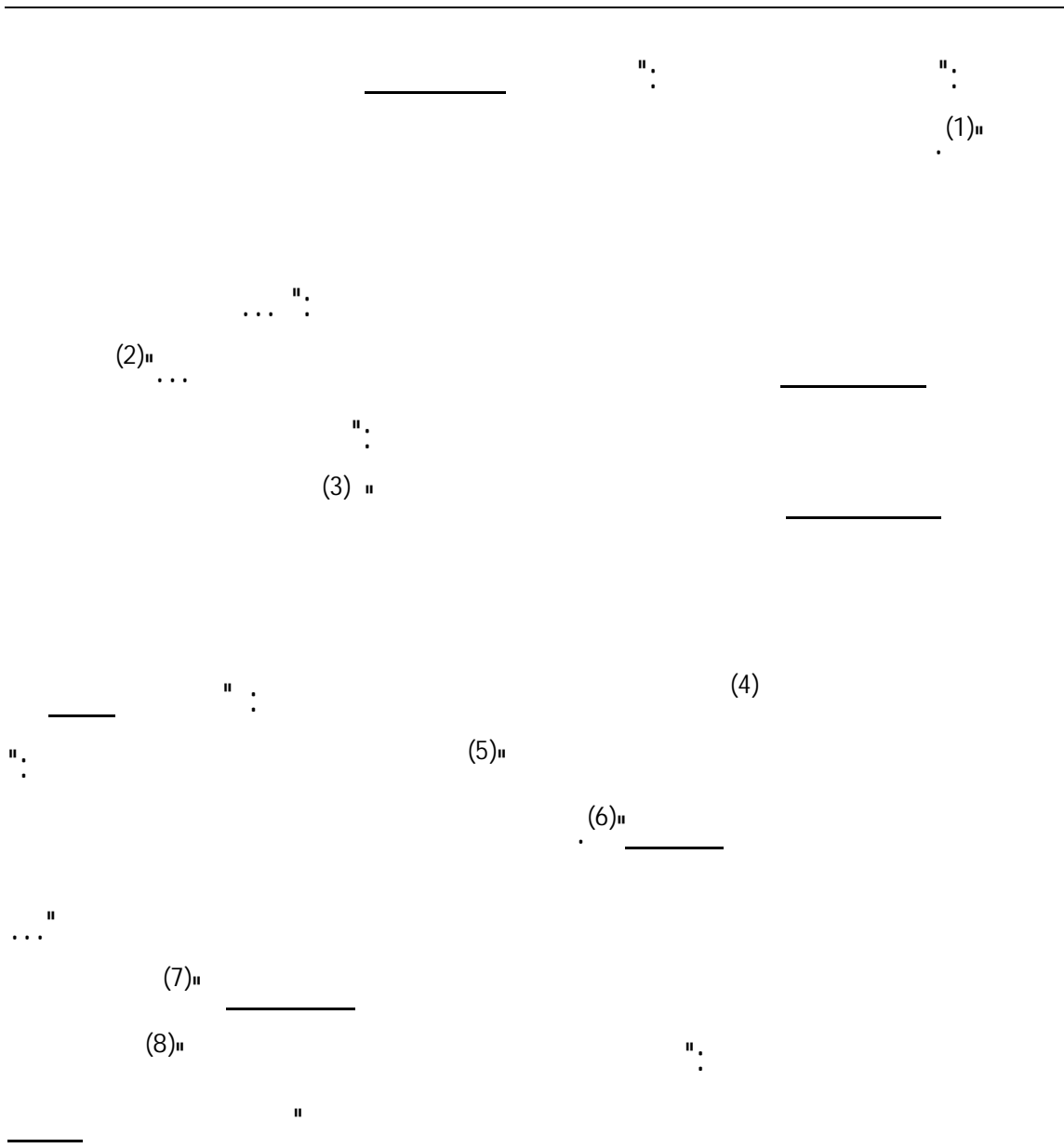

- .109 : .2 . (1)
- . 412 : .3 . (2)
- . 413 : . . . (3)
- .() 499 : .6 : (4)
- 6) () 265 : .6 . 172 : .3 . (5)
- : .7) + (16 : .7) + (. 450 : .6) (. 315 : . (10 : .1) . (130
- .158 : .4 . (6)
- .(273 : .6) () 268 : .6 : .183 : . (7)
- .(125 : .7) .(23 : .7) .(87 : .7) .()
- 213 : .4 . (8)

":

(1)" ...

(2)" _____

_____ ... " :

(3)" ...

_____ : _____ " :

(4) "

:

(Sheinbar ^(G), Apparens ^(L), Apparent ^{E.F}).... - 1

(5) " ..

-
- 373 : . . (1)
 - .10 : .6 . (2)
 - .10 : .7 . (3)
 - .50: . . (4)
 - (5)

.503 :

Exotenus ^(G), Exotenus ^(L), Exotéviqve ^(F), Exoterie ^(E) -2
(1) "

Phanomen ^(G), " :
Phaenomenon ^(L), Phénomène ^(F), Phenomenon ^(E)

(2) " ...

"

(3) "

Subject ^(E), sujet ^(F), subjectum ^(L), " :

: subjekt ^(G)

. : . (1)
. . (2)
.504 .503 : . (3)

Object ^(E), object ^(F), Objectum ^(I), Objekt ^(G) (1) "

(2) "

_____ " :

(3) " ...

" :

(4) "

" _____

.856	:	.	(1)
.	:	.	(2)
.35	:	.1	(3)
.	:	.	(4)

: (1)''

(2)

praedicatum Attributum ^(L), prédicat ; attribut ^(F)'' :

, predicate ; attribute ^(E)

'' ''

...

(3)''

'' : ()
(4)''

.1 . : . (1)

.112 : .2005 ()

.186 : .4 . ''... '' : (2)

(3)

.755 :

: .1990 () .1 . (4)

.57

(1) " _____

)

(

"

Intention^(E.F.G), intention^(L)

(2)"

" :

...

_____ (1)

.81 : . 2005 .1 .

(2)

.826 :

(1)''

[]

'' :

(2)''

''

(3)''

()

'' :

(4)''

.48 :	.1 .	(1)
.50 :	. .	(2)
.80 :	. .	(3)
.85:	. .	(4)

" :

—

—

(1)"

(2)

...

.

" :

()

.32: . . (1)

. 127 : . (2)

(1)"

"

(2) "

" :

*

(3)"

:

—

(1)

.88 : .2005 .1

.88 : . (2)

" : *

: .1 .) "...

.(222•223

.90 : . (3)

(1)''

":

":

(2)''

(3)''

":

":

:

''

":

-
- .33: .1 . (1)
 - . : . . (2)
 - . : . . (3)

(1) "

(2)

" :

]

(3)"

(4)

*

(5)

" :

.33 32 : . (1)

() 84 : : (2)

.290 : 5 . (3)

*

(4)

.39 . 38 : . 1994 .1 .

.193 . 192 . 191 : .4 . (5)

(1)“

”

()

”

” :

(Little language)

”

(2)“ ...

()

”

(3)“

.78 : . (1)

.29 : . (2)

.77: . . . (3)

—
..."

_____ (1)"
... _____

:

/ /
(3)

" :
[- -] (2)" ..

" :

— —

(4)"

_____ . 40 .1 . (1)

.52 : . (2)

. 83 : : (3)

.86 : . . . (4)

)

(

"

(1)"

"

(2)"

' '

—

—

"

(3)"

" :

.44 :	.1 .	(1)
.45 :	. .	(2)
. :	. .	(3)

...

...

(1)''
...

(2)''

'' :

.

'' :

(3)''

'' :

(4)''

.

.

.46 : . . . (1)

.85: . . . (2)

. : . . . (3)

.86 : . . . (4)

" :

(1)" _____

:

: " "

)

.* (

)

(2) (

" :

...

.207: . . (1)

*

116 82 : (2)

(1)'' _____

'' :

(2)''

'' :

''

(3)''

() ()

Signes

(4)''

()

*
.

'' :

.207 206 : .1 . (1)

.117 : . . . (2)

.35 : . (3)

.93: . (4)

*

_____ ... _____

(1) " _____
... _____

.

" :

.... _____

_____ ...
(2) "

" :

[]

(3) "

.116 : .2 . (1)
.146 145: . . (2)
.146: . . (3)

()

" :

(1)〃

(2)

" :

*

(3)〃

. . : . . . (1)

: (2)

.148 - 147 : .2 . .

(499 : .5) (377 : .3) (274 :)

(233 : .1:) : . *

.(182 87 : 7) (80 : 4) : (40: .7:)

.187: .4 . (3)

(1)

*

.

*

.

:

...

...

.82 :"

) :

.3) + (. 274 : .3)

4) + (34 : .4) + (377 :

(59 + 6 : .6) + (543 :) + (11 : . 5) + (81 :

. (217 - 183 - 182 : . 7) (72 : .7)

*

...

:
(1)''

:

":

.

''

]

(2)''

.

":

 [

.57 : .7 . (1)

. : . . (2)

(1) () _____

()
(2)

...
()

:"

.58: . . (1)
(2)

:"

"

. . : ...

.. :

*

(1) " ...

(2)

":

Précision :

: Dissociation () Discrimination

...Association

()

(Nominalism) *

(Realism) .66.67: .

.925 : : .

(Conceptualism)

.197 : .

.38 .37 : : (1)

.40 .39 .38 : : (2)

(1)''

·
''

(2)''

'' ''

·

''

(3)''

''

.89 88 : .

(1)

.112 : .

(2)

. : .

(3)

le végétal ne)

(1)" l'animal ne pense pas
(pense ni n'agit

()

_____ **1**

:

"

(2)"

" :

(3) "

(1) Nicole Everaret- Desmedt. Le processus interprétatif, introduction à la sémiotique de
Ch S Peirce. P :36.

.229 : (2)

: (3)

” ”

Mark ^(E) Marque Attribut ^(F) ”

Markmal ^(F)

(1)”

” ” ”

...

(2)”

(3)”

” :

” :

(4)”

(1)

.546 :

(2)

.236 :

. 120 : .1 (3)

(4) المصدر نفسه. ج ن. ص: 286.

:

" "

:

" ●
(1)"

(2)" _____

" ●

(3)" ... _____

" ●
_____ ...

_____ ...

" ●
...

(4)" ... _____

" :

" (5)"

(6)"

-
- (1) . 1 : .297
 - (2) . 2 : .284
 - (3) . 3 : .350
 - (4) . 7 : .9
 - (5) . 12 : .416
 - (6) المصدر نفسه. ج 11. ص: 274.

Proof ^(E) . preuwe (" :

F) . Proba ^(L) . Beweis ^(G)

...
(1) " ...

:

.

":

(2)

"

(3)"

(4)" ...

:

(5)

. (1)
.349 :
(.) 258 : .2 : (2)
.26 : .4. (3)
.90: .2 (4)
: .2) : (5)
.4) .(417: .3) .(220: .2) .(184 : .2) .(157 : .2) .(47 : .2) .(45
.390 : .6) .(426:

...

" :

(1) "

:

(2) "

_____ :

[]

" •

" •

(3) "

" :

[] _____

(4) "

"

()

(1) لسان العرب. ج 14. ص: 56.

(2) . 3 . 140:

(3) . 4 . 103:

(4) . 5 . 22: 23.

(1)»

: " :

(2) »

.

.

" :

" :

(3)» _____

...

(4)» ...

(5)»

" :

: " :

:

.392 : .15 : . (1)

.23 : .5 . (2)

.28 : .1 . (3)

(4) لسان العرب. ج: 14. ص: 397 .

.143 : . (5)

(1)''

:

'' :

(2)''

(3)

''

(4)''

.21 : .5 .	(1)
.219 : .7: .	(2)
.31 : .	(3)
187 : . : .	(4)

.

" :

(1) "

" :

(2) " ...

(3)

"

" "

(Le je)

.72 : . (1)

.132 : . (2)

" : (3)

[] .

"... []

(218 : .7)

" :

(220 .7) . " ...

(1) " ...

.

" :

(2) " ...

Ontological proof (E), Preuve ontologique(F), Ontologischer

"

bewis(G)

(3) "

.

" :

(4) "

. . . . _____

:

" :

.47 : . (1)

.135 : 2 . (2)

(3)

.350 :

.294 : 2 . (4)

(1) " ...

(_____)

" :

(2) " _____

*3
... ..

.470 : 4 . (1)

.78: 1 . (2)

*

:

[]

.(218 : .7 .) "

" ...

(219 : .7) .

...

:

: _____ 2

...

" :

(1)"

" :

(2)"

" :

(3) "

" : "

" :

.33: 1 . (1)

(2)

.120 : .1984 .1404 .1

.112 : . 2001 . (3)

(1)»

»

» :

(2)»

⋮

(3)»

⋮

⋮

»

(4)»

⋮

.

Word^(E), Mot^(F), Vox^(L), Wort^(G) »

(5)»

⋮ ...

.60 : 1 . (1)

.266 : .1998 .1 . (2)

: .34 .33 : .1 . (3)

⋮ :

.61 : .1 . : ...

(4) لسان العرب. ج: 7. ص: 461.

(5)

.709 708 .

" :

" :

"

...

(1)"

" :

[

]

(2)"

[

]

":

(3)"

"

(4)"

"

(5)"

...

.180 : .1 . (1)

.5 : . . (2)

.134 : . (3)

.50 : .1 . (4)

.70 : . . (5)

"

(1)"

*
...

" :

"

(2)"

...":()

(3)"

..._____

.271 : . (1)

*

.97 : .1 . (2)

.227 : .2 . (3)

" :

(1)" _____ " :

" :

: " (2)"

" :

(3)"

(4)" ...

"

...

. . .

-
- .43 : .3 . (1)
 - .246 : . . (2)
 - .248 : .4 . (3)
 - .404 : . . (4)

" (1)"

(2)"

" :

(3)" []

(4)

:

" :

" "

" " " " " "

" "

.287 - 286 : .5 (1)

.288 -286 : . (2)

.579 : . (3)

.103 : .7 : .55 : .7 : (4)

.104

(1)“

“ “ “ “ “

”:

“

(2)“

:

”:

...

:

.139 : . 1 . (1)

: .2005 .1 (2)

.79

(1)''

'' :

(2)''

(+)

Zoosemiotics

''

''.*

.366 ...362 .361 .360 .359 : . (1)

: . (2)

.88 : 2002 .1 - - .

*

"

(1)"

"

"

(la langue)

(Le langage)

(2)"

()

:

.85 : . (1)

. (2)

.23 - 22 : .2003 .1

(1)''

(2)

(/)

(3)'' ''

...

) (/ () ()
... () (

'' :

: (1)

.44 .43 .42 :

. : : 117 : : (2)

. : . 119 : : (3)

(1)u

(2)

(3)

" :

(4)u

()

.64 : .1990 : .1 (1)
121 : : (2)
.() 82 : : (3)
.50 : . (4)

" : (1)

(2)

Enoncé /)

(Enonciation

(3)«

«

(4)«

«

[] 71 : : (1)

.48 : . (2)

(3) القاموس الموسوعي الجديد لعلوم اللسان. ص: 646.

(4) المرجع نفسه. ص: ن.

" : *
:
...

[...]
:
/)

(1) "

(...

:

" : (2)"

(3)"

" :

*

: .1 .

: . (1)

.94 93

(2) لسان العرب. ج: 12 ص: 248.

(3) المصدر نفسه. ج: 12 ص: 248.

(1)''

...

'' :

'' '' '' ''

'' ''

(2)''

.70 : .1 . (1)
.131 : . (2)

" :
(1)"

) ()

* (

:

" : (André Martinet)

" "

"

(2)" ...

.

. : . (1)

*

.120 : . (2)

" :

(1) "

.

":

)

...

(mettre à mort ou de tuer) ()

(2)" ...

"

":

"

...

(Pictographie)

.(3)"(Pictogramme)

. : . (1)
. : . (2)
.121 .120 : . (3)

" :

*

:

" :

"

:

(1)"

...

"

(2)"

*

.14 : .

.

.(

)

.

(1)

.241 : .12 : .

(2)

" "

" :

(1)"

(2)"

"

(La notion du système)

"

(3)" (Le parallélisme des oppositions)

"

" :

:

"

.132 : . (1)

(2) Jean Dubois et autres. Dictionnaire de linguistique. p : 475.

(3) Robert Gödel. les sources manuscrites du cours de linguistique générale de F. de Saussure. librairie Droz et paris kimord .2ème tirage . 1957.p.225.

(1) "

" "

(2) "

(...) ":

(3) "

"

"

:

:

" (Ecriture) "

"

"

.132 : . (1)

: . . : . . (2)

.114

115 .144 : . (3)

(1)''

()

"

"

.

- - " :

(2)'' ...

(3)

. 272 : . (1)

: . (2)

.62 .61 : . 1969

. " : (3)

: . : "

.49

:

(1)

" :

(2) " ...

*3

" :

" :

"(5 3) "

: (1.) "

" :

:

(4) " ...

(5)

()

.73 72 : .1 . : (1)

.73 : . . (2)

.40 : .1 . : *

.96 .95 .94 .85 .84 .59 .51 .50 .41

: " : (4)

: .

.63 : .1 . : "...

(5)

.133 : . : .

() (1)

) (2)

. . . . (3) (

" :

(4)"

":

" (5) "

(6)"

:

-
- .49 : : : (1)
 - .126 116 : : (2)
 - .32 . 31 .30 : : (3)
 - .49 .48 : .1 : (4)
 - .2001 .1 : (5)
 - .79: : (6)

(1) (Diagrams)

.

" :

(2) "

_____ .

" :

(3) "

.

" : :

...()

" ...

_____ 92 : . : (1)

.116 : . (2)

.117 : . (3)

...

:"

(1) "

...

":

...

(2) "

.

"

:

$$.1 \quad 1 + 1 \quad \blacksquare$$

. : . 93: (1)

.156 : (2)

(1) ".2

2 + 2 ■

":

(2)

(3)

(Geodesiste)

(4)

:

) :

: :

(

93 : (1)

.1 . (2)

.308 : .2006

: (3)

Umberto Eco. La structure absente – introduction à la recherche sémiotique. Trad de l'italien par: Uccio Esposito- Torrigiani. Mercure de France. 1972. p : 140.

(4)

.26 : 13 : .

" :

(1) "

...

"

(2) "

:(Sémiosis) (sémiose)

(3) "

" :

...

(4) "

.169 : . (1)

.272 : (2)

.34 : . : . (3)

.58 : . (4)

" :

(1) "

...

" :

(2)" ...

...

. : . (1)
.75 : .1 . (2)

(1)«

»:

(2)«

» :

» :

(3)

(4) «

(5)

()

(6)

*

(1) لسان العرب. ج:3. ص: 296.

(2) 1 : .33

(3) :

240 :

(4) .128 :

(5) 23 : .1 :

(6) .33 .1 :

" :

(1) " ...

"

(2)"

"

(3)"

" :

(4)" ...

()

" (5)

(6)" ...

(7)"

" :

.24 .23 :	.1 .	(1)
.46 .45 .1	.	(2)
.5 :	.6 .	(3)
.49:	.1 .	(4)
.129 :	.	(5)
.50 49:	.1 .	(6)
.49:	. .	(7)

"

(1)"

" :

(2) "

" :

"

(3) "...(**96**) "

()

()

-

" :

(4)

.50: . . . (1)

.(5 : .6) . (298 : .4) .(202 142 141 : .1) :

.129 : . (2)

.63 : .1 . (3)

.130 : . (4)

(1)

(2)

(1)

:

.352

.130 : .

: .

123 : :

(2)

...

" :

(1) " ...

" :

(1)»

..

":

(2) "

()

"

(Boole George مل ستورات وجون J.S Mill :

.81 : .

.214 : .

261

(1)

(2)

C.S) . . (A.De Mogan)

جورج بول (Boole
(Peirce

(1) "

" :

(2)"

(3)

(4)

.134 : . (1)

.399 : . (2)

(3)Voir: Shannon and Weaver. The mathematical theory of communication. The university of Illinois. PRESS. URBANA. 1964. P :3 4.

.()

:

(4)

185 123 :

: " :
 () (1)
 ()

" :
 :
 (2)

(45 .33 : .1)

"

(3)

(4) "

*

" :

(5) " ...

-
- .33: 1: . (1)
 - .61 : .1 . (2)
 - . : . (3)
 - .45: 1: . (4)
 - . (5)
 - .62 .61 : .1 . (5)

...() :

(1) " ...

" :
"

(2)"

(3)"

"

· Zeichen ^(G) Signe ^(F), Sign ^(E), signum ^(L)

" :

(4) "

"

(5) "

.84 : .

.62 : . . (1)

(2)

.434 : .4 : . (3)

(4)

.67 : . . . (5)

.68 : . (5)

(1)

" :

(2)"

"

: (Paralinguistique)

" (3)"

(Hall)

(1)

.48 : .1 . (2)

(3) Jaques Durand. Les formes de la communication. Préface de : François Balle.
Dunod. Bordas. Paris1981. P : 5 .

(1)"(Le langage silencieux)

" :

(2)"

" :()

(3)" ...

...

...

" (Jaques Durand)

(1) Ibid. p :5- 6.

)

(2)

()

(

" :

."

.35 : .1 .

:

.92 91 90 : .

.64 : .1 . (3)

«(Langage silencieux) ()
(1)»

·
_____ " :
_____ (2)»

()
" :

(3)» ...

"

(4) " Parole ou silence, tout a valeur de message "

" :

:

(1) Les formes de la communication. P:6.

.64: .1: . (2)

.122 : : (3)

(4) Les formes de la communication. P :6.

(1) "

"

:

(2) "

:

P.Janet .

" :

(3) "

.

" :

" :

(4) "

(5) "

. : .

.117 : .2005 .1

.62 : .1

.55 : .

.62 : .1 .

.57 .56 : .

(1)

(2)

(3)

(4)

(5)

" :

(1) "

.

" :

(2) "

(3)

.63 : . (1)

.57 : . (2)

.56 : . : (3)

" :

(1) "

(2)

-

" :

(3) " ...

:

" : ()

(4) "

"()"

.57 .56 : .

63 : .1 : (1)

.279 : .1 . (2)

.94 : .1 . (3)

.83 : .2 . (4)

" :

(1)" ... _____

(2) ...

_____ **1**

" :

(3)"

... " :

— —
(4)" _____

" :

.8: .6 . (1)

(2)

.(212 : .7) (6 : .6) (423 .398 : .5) :

.56 : . (3)

.401 .400 : .4 . (4)

(1) "

"

(2) "

" :

(3) "

...

" :

.125 : . (1)

.88 : . (2)

.401 : .4 . (3)

«

(1)

:

« .

«

...

« «

«

:

«

(2) «

(3) «

« :

(4) «

:

.126 : (1)

(2) Voir Ferdinand de Saussure. Cours de linguistique générale. publié par Charles Bailly et Albert Séchehye. Avec la collaboration de Albert Riedlinger. Edit critique. Par Tulio de Mauro post face de louis jean colvert. p : 27.28.

(3) كتاب الحيوان. ج: 4. ص: 407.

.126 : (4)

:

(1) " ...

(2)

.127 : (1)

(2) Cours de linguistique générale. P : 32.33.34 (place de la langue dans les faits Humains la sémiologie)

":

(1):

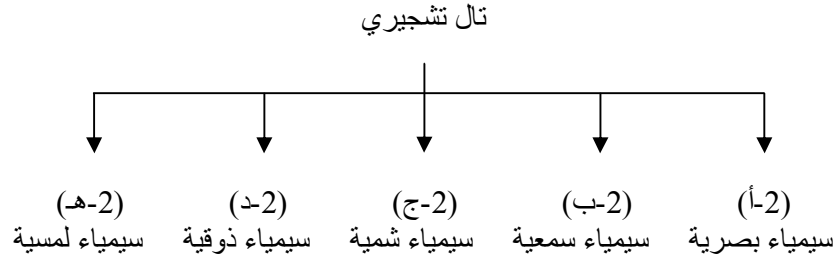

:

":

(2) "

"

(3) "

":

: 2

(4)

(1)

.35: .2007 .

.40 : . (2)

.401 : .4 . (3)

(4) أنظر: عنصر الإشارة من هذا الفصل. ص: 264.

" :

(1)"

:

"

(2)"

" :

"

"

gesture

" :

(3)"

"

"

(4) "

"

" :

.65 :

(1)

.88 .87 : .3

(2)

.56 .55 :

(3)

.51 :

(4)

:

)

(Index)

*

(58 :

)

(119

" :

*

(1) "

" :

.

: "

(ordinal)

(2)

.....

" :

"

(3) "

.119 : .

(1)

.58 : .

(2)

.54 : .

(3)

alter)

"

"

" :

.

(ego

(1) "

.

":

(2)

.

":

(3) "

.	104 :	.117 :	(1)
.		97 :	(2)
.120 :	.		(3)

(1) : () ()
 () " " " "

":

: (2) "

.

-

-

.

99 : 97 : : (1)
 99 : 97: : (2)

"Kinésiques

(Kinème)

) (pieds de nez) ()

() (Bras d'honneur) ()

) (1) "

(Kinésiques) (gestuel

" :

" :

:(2) "

.27 : .2000 :

.27 : (2)

)

(...

" :

(Breath and depth)

(1) " ...

(depth)

.

":

(2)"

" :

(3)" ...

" :

(4)"

.39 :	.	(1)
334 :	.6 .	(2)
.391 :	.6 .	(3)
.192 :	.7 .	(4)

"

(1) "

(2) "

" :

(3)

"

" :

.

(1)

.466 :

(Qualisign.) :

115 81: (2)

(3)

(Quality)

(qualisign)

:

.55 :

110 :

277

" : (1)

(2)"

(3)"



" :

:
(4)"
...

(5)"
...

":

:

-

(6) "

116 82: : (1)

.549 :

. (Qualisign)

.70 : .1 . (2)

.83 : . . (3)

.330 : .5 . (4)

. : . . (5)

65 : (6)

" " : "

" : " " : "

.....

...
(1)" ...

—

(An abstractive)

Forms of beauty of sentiment and of intelligence are the most)

(2) (evanescent of phenomena

(3) "

.220 219 : 1 . (1)

(2) Selected writings. p : 347.348

()

(3)

The peirce seminar papers V1. p : 125 à 141. prima la :

musica poi le parole explorations aesthetic Meaning

⋮

⋮

⋮

○

⋮

⋮

()

...

⋮

⋮

...

⋮

(1)ⁿ

() " (1)"

○

_____ " : : _____ . : _____

" :

)

(2)"

(

" :

(3)"

.

.232 : . (1)

(2)

.17 : .2003 .11

(3)

.2 .

.5 : .1994 () .

1851) :

○

(1870

dyadique

bivalente

(1887 1870)

(1914 1887)

(1)''

'' :

(2)''

.

_____ ●

(3) ... ()

○

.19 : (1)

(2)

.298 : .

(3)

.1987 .

.58 :



الفصل الثالث

||

||

I

.II

.III

.IV

V

" " 1

2

—

" "

.

":

(1)"

:

: _____ |

Forma ^(L), Forme ^(F), Form ^(E.G)

...

.5 : .

(1)

(1) "

"

*

(2)" ...

...

"

:

(3)"

(4)" ...

":

" :

(1)

.476-475: .

.184 .183 : .1 . (2)

.187 .127 : .1).

*

.(537 .202 .157 :3) .(243 .143 .109 .105 .12 .11 .10 : .2) .(297 .288 .282 .194

.221 .220 .213 .212 .163 .19 : .6) .(368 .370 .41 : :5) .(37 .22 : :4)

.(192 .120 .106 .74 .46 .38 .27 : .7) .(356 .225 .222

.368 .367 : .2 . (3)

.30 : .1 . (4)

" "

(1)" ...

(2)

:

.

" :

"

(3)" ...

(4)"

" :

" :

(5)" ...

(6)"

()

" :

(1)

(2) Voir: Cours de linguistique générale. Pub par Charles Bailly et Albert Séchehaye. Coll d'Albert Riedlinger. p : de 97 à 103.

.21: .4 . (3)

.8 : .6 . (4)

.281: .1 . (5)

.282: . . (6)

''

(1)''

":

) () ()
() (

.(2)''Register

:

Image :

*

(4)''

'' (3)''acoustique

":

(5)''

. : . . (1)

.280: . (2)

... () *

(3) Voir: Cours de linguistique générale. Pub par Charles Bailly et Albert Séchehaye.
Coll d'Albert Riedlinger. P : 27.28. 29.

.104 : .7 . (4)

.57 : . . (5)

" "

" :

(1)"

Figur ^(G), Figura ^(L), :

Figure ^(E.F)

(2)" ...

(3)()

" :

"

:

)

"

"

"

(4)"

:

_____ .242: . . (1)

(2)

.444 : .

(3)

518 :

.440 : .

Figure

.519 .518 : .

(4)

(1) " "

(2) " " :

" : " Schéma " :

":

(3) "

:

:

.45 :	.	(1)
.519 :	.	(2)
.518 :	.	(3)

" "

" (1)

(2)"

(Fulchignoni)

(3)"

" :

" :

...

(4)"

(5)"

" :

" :

(6)"

_____ : (1)

.476 : .

.21 : .

(2)

.37 : .1 .

(3)

.40 : . .

(4)

.45 : . .

(5)

.48 : . .

(6)

" "

" :

(1)"

.

(2)"

"

" :

(3)"

.

" :

(4)"

"

(5)"

_____ (1)

.61 : . . . (2)

.70 : . . . (3)

. : . . . (4)

.119 : . . . (5)

_____ " :

 _____ (1)" _____
 / :)
 (:
 " :
 (2)" _____
 .
 _____ ... _____ " :
 (3)" ...

349 : .1 _____ " :
 _____ " :
 401 : .4 .

.299 : . . (1)
 112 : .2 . : (2)
 167 : .3 . (3)
 "...

(1)"
...

..._____

()

-

:

(2)

" ■

(3)"
...

" ■

(4)"
..._____

" ■

(5)"

(6)"

" ■

(7)"

" ■

. 299 : .3 . (1)

(2) Voir: Philosophical writings. p : 77.78

.60: .5 . (3)

. : . . (4)

. : . . (5)

.61: . . (6)

. : . . (7)

" "

_____ " :

(1)" _____

... ()

" :

(2)" _____

" :

(3)" _____

.91: . . (1)

.150: . . (2)

.125: . . (3)

" "

_____ " :

(1) ... _____

"

(2)

(3) (The qualities merge into one another)

(4)

" :

"

"

_____ .125 : .7 . (1)

.() : 58 : (2)

(3) Voir : Philosophical writings p : 77.

(4) Ibid. p : 77

": ()

(1)"

"

(2)"

(3)

(4)

:

.257 256 : (1)

.56 : (2)

(3) Voir : Philosophical writings. p : 77.

77 : (4)

.()

" "



:

:

" :

(1) " ...

(2)

"

(3) "

"Modules interiot" :

(1708-1788)

(4) "

:

-
- .370 .369 : .2 . (1)
 - .369 .2 . : (2)
 - .370 : . (3)
 - (4)

.476 : .

" "

" :

(1)" ...

" :

(2)"

" :

...

(3)"

" :

(4)" ...

" :

" :

" :

:

(5)" ...

(6)" ...

.86 :	.1:	.	(1)
.156 :	.	:	(2)
.169:	.	:	(3)
.115:	.2 :	.	(4)
.226:	.3:	.	(5)
.39:	.7:	.	(6)

(1)

:

(2)

—

.

.

" :

(3) " ...

—

" :

(1)

.43 : . . . : ."

.() 84 : (2)

.235 : .2 . (3)

" :

(1)"

(2)"

" :

" :

...

:

...

...

" :

(3)"

. . . .

(4)"

.

(5)"

"

*

" :

(6) "

.238 : .2 . (1)

.239 .238 : . . (2)

.211 : .3 . (3)

.271 : .5 . (4)

(5) Voir : Philosophical writings. p: 105.106

. : *

.117 : . (6)

(1)"

(2)"

" (Pascal Vaillant)

" :

*

(3) " ...

" :

(4)"

"

(5)" ...

.118 .117 : . (1)

(2) Pascal Vaillant . Sémiotique des langages d'icônes. Honoré champions éditeur. Paris. 1999. P :25.

*

.1 : . (3)

.402 : .2005

.93 : . (4)

.211 : .1 . (5)

“ :

“ :

(1)“ ...

(2)“

“ :

(3)“

()

“ :

(4)“ ...

*

- -

_____ (1)

: .1990. (2)

. 152

: (3)

.211 : .1 (4)

:4 .504 : .3 .28 .2 .52 : .1 :() *

.222 .185 : .6 .576.577 .568 .561 .560 .559 .558 .473 : .5 .361 .273 .241 :

.246 .183 .108 .74 .33 : :7 .484 .367 .360 .354.

" "

" :

" :

[]

(1) " ...

" :

...

(2) " ...

.

:

" :

(3) "

"

"

"

:

(4) "

_____ .212 : .1 . (1)

. : . . (2)

. (3)

.72 : .2005 .1

.72 : . (4)

“ ”

“ :

(1)“

.

“

(2)“

:

“

“

(3) “

“:

“ :

(4)“

“ :

.1 :

(1)

.195 : .1959

.268 : . (2)

.50 : . (3)

2005 .1

(4)

.100 :

" (1)" ...

(2)" ...
" :
..."

()

()

(3)" ()

" :

(4)"

" :

" " (5)"

"

.223 : . (1)

. : . (2)

.284 : . (3)

.24 : . (4)

: . (5)

.194 : .2004 .1 .

:

(1)"

" :

:

(...)

" :

(2)" ...

(3)" ...

(4)

()

.237·238 : (1)

.66 .65 : .6 (2)

.193 : (3)

.280 : .1 : ()

(4)

)

.329 :3 .308 .282

(

" "

" :

(1) "

:

)

-

" . "

(

1954

"

(1958

. .)

(.)

(2)"

:

(3)"

" -

...

:

(1) "

" (4) "

.526 : .

(1)

. : .

(2)

. : .

(3)

: : . . : .

(4)

86 : .1997 .1 - -

" "

"

(2) "

:

...

:

()

()

:

"

(3) "

" :

(Pictorialistes)

.77 : . (1)

.528 : . (2)

.93 : . (3)

(1) "

:

(2) 1948

(3)

(4)

(5)

(6)

- - - "

(7) "

.() . : . (1)

" " (2)

Selected writings p : 348: ." The Breakdown of the Mechanical Philosophy

- - " : (3)

.Ibid m.p : ."

(4) Voir: Ibid . Research and teaching in physics.p : 325.

(5) Ibid. p :325.

(6) Sémiotique des langages d'icônes. P : 31.32.

.92 : . (7)

" "

.

:

" :

.

(1)"

...

" :

(2)"

*

.

Forma Subsistent ^(L) :

Forma immatériels »

144 : .1 . (1)

.171 .170. : . (2)

*

(1) "

" :

" :

(2) "

" :

(3)"

(4)"

" :

.

" :

)

:

(

)

:

) :

(5) "

.

(1)

.477 : .

. 201 .200 : .7 :

254 : .2 . (2)

.345 : 3 . (3)

.39 : .4 . (4)

. XXXIV : . (5)

" :

)

)

(

(1) "

" :

" :

()

" :

(2) "

(3)

()

....

.112 : . : . (1)

. : . (2)

(3)

" :

...

"

" "

.117 :

“ ”

.

“:

”

(1)

”

(2)”

“:

:

”:

(3) ”

”

.370 : .2 . (1)

.372 : . . (2)

.373 : . . (3)

" "

(1) " ...

:

.

Konzeption^(G), Conceptio^(L), Conception^(E.P) :

(2) "

.

(3)"

_____ " :

" :

(5)"

" (4)"

" :

... _____

(6)"

.

_____ .377 : . . (1)

(2)

.197 : .

.325 : .1 . (3)

.143 : .2 . (4)

.313 : . . (5)

.396 395 : .3 . (6)

" "

(1) "

...

"

_____ :
_____ (2)"

(3)"

" :

_____ : "
(5)" _____ (4)"
_____ (6)" " :

" " " :
" "

(Signes)

" (7)"

(8)"

()

_____ : .2 . (1)

.16 : .7 . (2)

.107 : . . (3)

.111 : . . (4)

401 : .4 . (5)

.485 : . . (6)

.93 : (7)

. : . (8)

l'animal ne "

(1)"pense pas

« L'homme vit dans la tierceité. il :

est plongé dans un univers de signes. les signes structurent sa manière

(2) de penser, d'agir, et d'être »

"

(3)

" :

(1) Nicole Everaret- Desmedt. Le processus interprétatif, introduction à la sémiotique de Ch S Peirce. P :36.

(2) Ibid. p :37.

(3) « à ce stade apparaît clairement le caractère proprement phénoménologique de la la théorie des catégories : elle a comme objet la totalité de l'expérience humaine individuelle et collective synchronique et diachronique et les questions qu'elle se pose sont toutes relatives au mode de structuration et d'intelligibilité de ces données d'expérience » Enrico Carontini. L'action du signe. Nouvelle. Ed. Questions de communication. Cabay librairie. Louvain – la neuve. 1984. P :13.

**La pensée en tant que lieu où s'effectue la relation réfléchie :
constitue la détermination principale de cette troisième catégorie »⁽¹⁾**

(2) "

(3) "

(4) "Le langage n'est pas amarré mais production "
" :

()

()

(5) ()

:

(6)

(1)Opcit. p :18.

(2) Ibid .p : 19.

(3)Voir : Ibid. le langage comme fait humains + la sémiotique comme théorie de langage.
p : 27

(4) Ibid p : 27

.133 : (5)

" " " : (6)

: "... " "

.105 : : .() .

" "

" "

(1)

" :

:

(2) "

":

(3) " ...

:

" : _____ **1** : (1)

...

" : _____ " ...

" : _____

. " .34 33 32 : .
Hylemorphism^(E), Hylémorphisme ^(F), Hylemorphismus ^(G) " :

.914 : .

.34 : . (2)

.42 : . (3)

⋮

⋮ .

" ●

(1)" _____

(2)" _____

" ●

" ●

(3)" ...

(4)" ... _____ ... _____

" ●

(5)" _____ - - _____

" ●

"

(6)"

⋮ "

(7)" _____

-
- .158 : .6 . (1)
 - .214 : . . (2)
 - .206 : . . (3)
 - .214 : . . (4)
 - .212 : . . (5)
 - .250 : . . (6)
 - .72 : .4 . (7)

:

":

" : (1) " ...

" : (2)"

(3)"

: _____

()

" :

(4)"

*

" :

(5) "

" :

.594 : .	(1)
.97 : .4 .	(2)
.100 : . .	(3)
.17: .2 .	(4)
	*
.56: .	(5)

" "

(1)"

" :

" :

[]

[]

(2)"

. . . . _____

*

.

" :

.

_____ .284 : .1 . (1)

.237·238: .3 . (2)

*

(1)"

":

(2)"

":

"

" "

"

"

"

"

"

(

)

L, Olbretchhs-

Ch , Prelman

Rhétoricienne "

"

Tyteca

"

(

)

:

.117: .

(1)

.306 : .

(2)

" "

.

:

"

" :

"

"

/

/

(Occurrence)

(Type)

(1)"

"

:

(2)"

.

"

.251 250: .

(1)

.251 : .

(2)

" "

" "

(1)"

.

: _____ ||

Attributio ^(L), Attribut ^(F,G), " :

Attribute ^(E)

* (2)"

" :

" : (3)"

(4)"

" :

" :

"

(5)"

. : . (1)

(2)

.466 : .

317 277 .209 : .84 : .1 : *

.476 .458 .431 .336 .336 .281 .271 .143 109 : 5 .375 : .4 45 43 : .2

.301 .278 .260 .250 .138 .69 : .6 .574 .568 .563 .537 .479 .477

.430 .418 .401 .351 .330 :

.234 .205 .179 .160 .153 .116 .54 .38 .14 : .7 .482 .472 .460 .457 .438 .432

.42 : .1 . (3)

.43 : . . (4)

.42 : . . (5)

" "

(1)

" :

(2)" ...

()

" :

:

(3)"

... " :

(4)" ...

"

" :

(1)

.78 : . . :

" ...

.32 : .2 . (2)

.92 : . . (3)

.104 : .5 . (4)

" "

(1)" ...

" :

" :

(2) "

(3)"

: " :

(4)" ...

" :

(5)"

.202 : .5 . (1)

(2)

.466 : .

.467 : . (3)

.430 : .5 . (4)

.16 : .6 . (5)

" "

(1)" ... " :

" :

(2)" ... _____

" :
(3)"

" : " " :

(4)" .

(5)" ... " :

-
- .138 : .6 . (1)
 - .276 : . . (2)
 - .279 : . . (3)
 - .334 : . . (4)
 - .391 : . . (5)

(1) " ... " :

" "

"

(2) "

" :

(3) "

.193 : .7 . (1)

(2)

.466: .

.(Qualisign) : . 117 82 : : (3)

" "

" "

"

(1)"

(2) "

:

.257 :

(1)

(2)

(Quality)

" "

(2)"

" :

" :

(1)"

:

)

" :

(3)"
... ..

(4)"
... ..

" :

:

(5)

.55 : .

.

:

.67 : .

.277 : .

.70 : .1 . (1)

.83 : . . (2)

.330 : .5 . (3)

.330 : . . (4)

.(Qualisign) : 117 82 : : (5)

*" " :

()

" : "

" :

...

...

(1)"

...

...

(An abstractive...)

(Forms of beauty of

*

"

()

:) ."

(106 :

:

.(: .)"

"

" :

:) "

(186 : .

.220 .219 : .1 . (1)

“ ”

(1) sentiment and of intelligence are the most evanescent of phenomena)

:

:

(2)“

“

.

...

(3)“

(1) Selected writings. P :347.348.

(2) Carontini . L'action du signe. P :40.

(3) Ibid. mp.

" "

Les) :

...

(1) (qualités sensibles

(2) (Monade)

(3)

Monadismus (G), Monadisme (F), Monadism (E)"

(4) " ...

"

"

(1) Opcit. p :16.

: Monas Monade (F.G), Mond (E) " (2)

."

:

.857 : .

(3) Carontini . L'action du signe. p :16.

(4)

.858 : .

(1)"(Aspect monadique)

=.... + + +

(2)"

"

:

.

:

" :

(3)"

.

" :

(4)"

_____ .858 .857 : . (1)

(2) L'action du signe. p : 17

.83 : .2 . (3)

.161 : . . (4)

" "

·

" :

:

...

[]

[]

(1)"

" :

" :

"

·

" :

] _____

[] _____ []

(2)"

.244 : . . . (1)

.215 : . . . (2)

... " ... " :

:

" (1)" ...

.

"

:

(2)"

"

" :

"

"

.114 : .13 : . (1)

.123 : .11 : . (2)

" "

Bonitas ^(L), Guté ^(G) Bonté ^(F), Goodness ^(E), : " :

:

: (1) "

(2) "

(3) "

(4)

" :

[]

_____ (1)

.298 : . (2)

. : . (3)

. : . (3)

.307•524 : .3: . : (4)

(1)" ...

.

:

•

(Armen Marsobian)

Prima la musica ; e. poi le parole . Explorations in aesthetic :

(2)

.meaning

.

•

Schönheit (G). Beauté (F).Beauty (E) " :

(3)"

...

...

:

.

":

•

...

_____ .484 : .5 . (1)

(2) The Peirce seminar papers. P : 125. 126.

(3)

.255 : .

" "

()

(1)"

" :

" :

(2)"



(3)"

" :

: "

(4)"



:

() . .1 .

_____ (1)

.102 : .2005

(2)

.255 : .

.245 : .2 . (3)

.247 : . . (4)

" "

·
* III
: _____

() " "

" "
(1) " ...

*

(xl) :
.299 :
: . . (1)
.222 : : .1

" "



" :

*

(1) "

(..)

()

.



" :



: *

.223 .222 : (1)

*

(1)"

**

" :

(2)"

" :

.14 : *

(1)

**

15 .14 :

.13 .12 .11 .10 .9 :

.34 : .1 (2)

.(34 : 1) .

(1)"

" :

(2)"

" :

:

(3) "

. : . . (1)

.35 : . . (2)

(3)

.869 868 : .3 .

(Le mot polysémique) :

" :

(1)" ...

"

.37 : .1 . (1)

" "

(1)" ...

"

" :

" ...

)

"

(

(2)

" :

(3)"

" :

	.37 :	.	.	(1)
.865 864 :	.3	.	.	(2)
	.38 :	.1	.	(3)

..
(1)"
. . . .

" :

(2)"
. . . .

"

(3)"
. . . .

. . . .

" :

(4)"
. . . .

-
- .38 : .1 . (1)
 - .39 : . . . (2)
 - .41 : . . . (3)
 - .46 : . . . (4)

" :

:

(1)"

-

" : (2)" ...

" :

(3)"

" :

(4)"

"

.154 :	.1	.	(1)
.165 :	.	.	(2)
.164 :	.	.	(3)
.180 :	.	.	(4)

" "

" " " "

:

" :

" "

(1) " ...

"

(2) "

(3) "

... " :

" :

.64 :	.	(1)
.65 :	.	(2)
.214 :	.1 .	(3)

" "

(1)"

"

() :

"

" :

:

...

*

(2)"

...

.

.

" :

(3)"

.

.373 : . . (1)

.111 . 110 : .2 . (2)

*

"

... " :

.215 : . .

.8 : .6 . (3)

“ ”

“ :

(1)“

[]

“ :

(2)“

.....

“ :

(3)“

.

“ :

(4)“

()

. : . . (1)

. : . . (2)

. : . . (3)

.60 : . (4)

“ ”

:

.

()

“ ” :

(1) “ ” ...

(2) “ ” ...

“ ” :

.

.

... : .1 . (1)

... : . . (2)

" "

: IV

...

" : _____

(1)"

Interprétation ^(L). Interprétation ^(F) Interprétation ^(E,G) :

:

(2) "

) :

:

" : (*

:

:

... _____

:"

" :

_____

(3)"

.

:(_____)

_____ .39 : .11 : . (1)

(2)

.175 : .

.297 : .1 . *

.395 .394 .393 .383 .276 .231 .38 16 .15 : .3 .317 .150 .60 .59 .9 .2 .393

.34.34 .5 .396 .369 .368 .278 .271 .268 .164 .36 .28 .21 .20 .9 : .4 .397 .396

.63 .45 .7 .407 .297 .280 .164 .133 .74 .6 .546 .428 .316 .51

.345 .344 .343 : .1 . (3)

" "

" :

" :

(2)"

" :

(1)"

()

()

()

" :

() :

(3)" ...

*

" :

(4)"

.39 : .11: . (1)

.114 : .2 . (2)

.271 : .1 . (3)

.2003 .1 .

. . . **

.59 : .4 . (4)

" "



: : _____ " :

:

] : () ()

(1)"

" :

...

" :

(2)"



...



(3)"

" :

" _____

" " _____

" _____

()

(5)"

"

(4)"

...

"

:

.137 . 136 : .2 . (1)

.208 : .1 . (2)

154 : . . (3)

.143 : . . (4)

.152 : . . (5)

" :

(1)"

(2)" _____ " :

" :

(3)" _____ ()

:

"(4) :

_____ :

(5)" _____

-
- .75 : .4 . (1)
 - .100 : . . (2)
 - .267 : . . (3)
 - : (4)

Albert N. NADER Le système philosophique des Mu'zazila premiers penseurs de l'islam Ed. LETTRES ORIENTALES. Beyrouth 1956

:()

.55 : .1990 .1 .

.289 : .5 . (5)

" "

" :

(1)" _____

"

" :

95 : : "

(2) " _____

:

:

"

" :

(3)" ...

" :

.20 : .6 . (1)

(2)

.175 : .

.23 : . .2003 .1 . (3)

·
(1)“

“ :

(2)“

()

·
“ :

(3) “

“ :

-
- .27 : . (1)
 - .24 : . (2)
 - .25 : . (3)

" "

(1) "

" :
(2)"

"

.152 : .

.109 : . (1)

(2)

:

.

“ ” :

)

(

(1) “

.

:

(2)

.132 : . (1)

(8 : .6) (111 .110 : .2) (2)

:

()

“ :

“ :

(1)“

“ :

(2) “

.() XLI : . (1)

.() XLI : . (2)

" "

" ()

"

"

(1)

":

(2)"

(Suivant des directions précises)

L'interprétant)

dynamique nous le savons situe la sémiotique dans un processus ad.

(3) "

(Infinitum

.118 : . (1)

. : . (2)

(3) Enrico Corontini. L'action du signe p : 31

(1) (la théorie Peircienne de la sémiosis)

(2)

" :

(3) " ...

.

:

.

()

" :

(4) "

(1) Opcit. p : 37.

(2) Ibid. mp.

.34 : .1 . : . (3)

.96: . (4)

“ ”

“

“ ”

”

“ ”

“
”

”

”

Impression

Sensation

(1)“

:

(une personne)

(homme)

(2)

.242 : (1)

(2) Voir: Charles S. Peirce's. Philosophy of signs essays in comparative semiotics. advances in semiotics. P:75.

()

(1)

"

(Individu)

(2)" ...

"

(Exsiste)

. 289 : .5 . : (1)
.128 : . : (2)

(1)"

()

:

...

:

":

(2)"

.130 : . (1)

.53 : .

. (2)

" :

(1)"

(2)

"

(3)"

.54: . (1)

: (2)

. : . : . . : . (3)

" "

":

)

(

" :

":

(1)" ... :

(2)"

« ... et une lecture dans un contexte :
immédiatement étranger, extérieure ou intérieure. Au savoir de l'
interprète il ressortit à l'induction »⁽³⁾.

(1) () XL . XXXIX :

.LX :

(3) Voir : Théorie et pratique du signe. P : 120 .121.

(1)"

"

" :

(2)"

.

"

" :

*

(3)"

" :

(4)" ...

—

_____ .208 : .1 . (1)

. : . . (2)

*

. : . . (3)

.209 .208 : . . (4)

(1)

-

:

•

•

•

•

()

•

Semiosis

" :

(2)

:

"

.300 . 299 :

(1)

.302 :

(2)

(1) “

)

()

(2)“

.

“ :

“ :

.”

:

() ()

()

.

“ :

.” (3)

()

(1)
.78 : . 2007 .1
. : . (2)
.79: . (3)

" "



.

: _____ **v**

()

signification (E.F)" " :

Bedeutung ^(G).significatio^(L)

(1)

":



(1)

.348 : .

(1)"

:

*

**

... " :

(2)"

:

" :

(3)"

()

" :

(4)"
...

. : . (1)

122 113 34 26 : 1 : *

310 299 67·258 : 3 /105 86 : 2 /285 211 210 186 154 141 133 126

.467 307 : 6 / 104 : 4 /441 412 365 350 312 311

33 : .1 : **

.34 : .1 . (2)

.45 : . . (3)

. : . . (4)

" "

":

[]

"

(1)"

(2)"

" ()

(3)"

":

(4)"

"

(5)"

.70 : . . . (1)

. : . . . (2)

.75 : .4 . (3)

.107 : . . . (4)

. : . . . (5)

" "

(1) " ... _____ " :

.

:

" :

) :

Signification, signifié, signified, meaning, Bedeutung)
Sense, sinn, denotatum,)

(significatum

/ /

*

(2) "

"

() ()

_____ .60 : .1 . (1)

.115 : . (2)

...

*

.117 116 115 : . :

(1) “

.

” :

—

...

...

(2)“ ...

...

()

” :

(3) “

.

” :

.107 : . (1)

.77 : .1 . (2)

.109 : . (3)

(1)"

"

(2) "

" :

(3)" ...

" :

(4)"

.78 : .1 . (1)

.110 : . (2)

.77: .1 . (3)

.85 : . . (4)

“ ”

() “ :

(1) ”

“ : .

(2) ”

(3) ()

(4)

: “ :

(5) ”

_____ “ :

.36 35 : . (1)

.86 .85 : .1 . (2)

.90 89 88 : . . : (3)

.90 : . : . : (4)

.92 : . . (5)

" "

(1)"

...

:

!...

" :

(2)"

.

(3)

"

(4)"

(5) "

Absicht ^(G), Intentio ^(L), Intention ^(E.F) : " :

_____ (1)

.97 : . . . (2)

.98 97 : . . . : (3)

.170 : . . . (4)

.180 : . : . : (5)

(1) "

intentionalität ^(G), Intentionalité ^(F), Intentionality ^(E) " :

(2) "

* " "

.

... " :

(point)

" " :

:

(3) "

**

"

(4) "

"

1943

"

()

(1)

.674 : .

.648 : . (2)

*

.97 : . (3)

**

.6 : . (4)

" "

(1) "

.

*

" :

()

(2) "

.

" :

(3) "

...

. : . (1)

*

.181 : .1 . (2)

.207 . 206 : . . (3)

" "

"

(1) "

(2)

"

"

:

":

(3)"

" :

.32 : .

(1)

":

(2)

" ...

...

.14: .

.207 : .1 .

(3)

(1)"

"

(2) "

"

" :

(4)

(3) " ...

()

"

...

(5)"

...

(1)

(2)

(3)

(4)

(5)

.110: . . .

.174 : .1999 . .1 . . .

.118 : .1985 . .1 .

.109 : .2 .

“ : ()

(1) “

”

(2) “

“ :

“ :

”

()

.23: .

(1)

(2)

" "

(1) " ...

:

... " :

: _____

: _____ :

: _____

)

(2) " (

" :

:

"

:

(3)

" :

...

" .

"

" :

.317 .316 : .

(1)

.319 : .

(2)

. : .

(3)

(1) ”

:

]

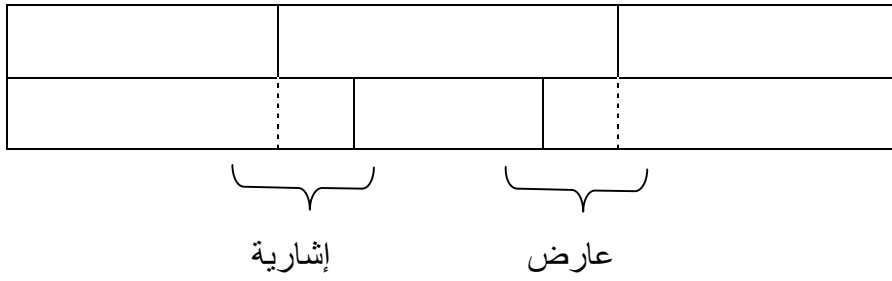

Syptom

(2) ” ...

.320 .319: . (1)

.29 : . (2)

" "



()

(1)" " "

"



.



(2)" ...

" :

(3) :

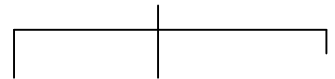
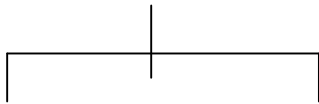
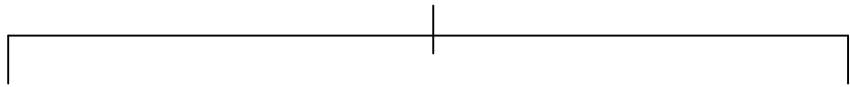

.115 : .1 . (1)

.116 .115 : . . (2)

32 : . (3)

: (1) "

" :
" (un signe avant tout un signe de quelque chose)

F.De)

(Leo. Weisgerber)

(Saussure

(Gloosématique)

Fonction)

(La substance)

(sémiotique

(2)

. : . (1)

(2) « c'est portant de cette considération fondamentale que nous pourrons décider. S'il est adéquat de considérer la fonction sémiotique comme une fonction externe ou interne de la grandeur que nous appelons signe. nous avons adopté les termes (Expression) et (Contenu) pour désigner les fonctifs qui contractent la fonction en question la fonction

" "

Hjelmslev

Forme de l'expression

Matière

Substance

(1) "

" :

(2) "

:

" "

...

"

" : (3) " ...

sémiotique...) Voir : Louis Hjelmslev. Prolégomène à une théorie du langage. Trd du Danois Par Una Conger. P : 65. 66.

.32: . (1)

.306 : 1 . (2)

.15 : . (3)

(1) ”

.()

” :

:

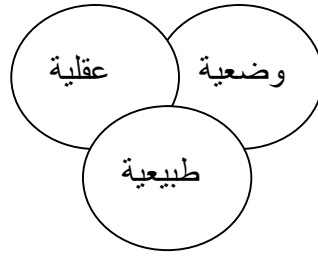

”

”

(2) ”

.

.16: . (1)

.36: . (2)

“ ”

:

:

“ ”

“ ” “ ”

(1) “ ()

“ ”

“ ”

“ ” “ ”

)

“ ”

(2) “

(

:

)

(

“ ”

“ ”

(1)

.57 : .2000 .1 .

(2)

“ ”

“

“ ”

:

”

(1)“

”

(A dicent sinsign)

(A rhematic symbol or symbolic rheme)

(2)“

()

()

(3) “

()

()

.58: . (1)

.120 112·118 : . (2)

.104 : . (3)

:

”:

/ /

[- -]

)

(

(1) ”

.

”:

”

”

)

(

(2) ”

.53 52 : . (1)

.53 : . (2)

" :

:

:

:

.

•

.

•

.

•

:

:

.

•

.

•

.

•

:

:

.

•

.

•

(1) "

•

" :

(1) " ()

.

* (2)

[] " :

(3)"

" " :

:

: _____ " " 1

" :

(4)"

(2) Carontini. L'action du signe. P : 29.

29 28

. XLII : :

.272 : . (1)

*

.34 : .2 . (3)

.135 : . . (4)

":

(1)" !

() ()
" "

() : .
:

. . . .

": " " " " " " " " " "

.135 : . . (1)

" "

" "

*

" "

(1) " " : " " :

)

(

- - " " : " " :

:

: _____

()

(2) "

" "

.(Fetichism)

*

(1) Philosophical writings. P :375.

(2) Ibid. mp.

" "

_____ " :

. .
:

_____ (1) "

*

(1) Op .cit. P :376.

*

" "

":

" " :

()
(Boswell)

(Dr.Jhonson)

phisco-)

(acquaintance)

(psychical

" " (1)"

" "

"

"

"

- -

" " :

-

(1) Op. cit. P :376.

(physico psychical)

(Frivolous – man)

⁽¹⁾(Super human courage)

*

(1) Op. cit. p :376,377.

":

(483:)

*

":

:

(Nirvana)

.166 : .

(551 .489)

.694 : ..

. 47 .399

" " " " ;

" "

.

"

) _____

(1) "

(

.

-

" :

:

: .

: .413 .412 :

)'

60 30 : 1963

:

(1)Op. cit. p : 376.

" "

_____ : .

(1)"

" "

.

" :

.

:

(2) " :

"

.

(1) Ibid. P :377.
(2)Op. cit. mp.

" "



*

.

(1)"

:

•

•

•

()

" "

•

" "

-

•

"

.217 : .

: .

*

.67 66 :

(1) Ibid. mp.

:

":

(1)"

.

■

:

":

(2)"

.

":

" :

(3)"

(4)"

" "

●

" :

.152 :		(1)
.207 :	.1 .	(2)
.151 :		(3)
	. :	(4)

..."

...

(1)"

" "

:

.

•

" "

.

•

...

:

_____ 2

... (1)

" "



(1)

"

(2)"

- " .

(3)"

(4)" _____ " :

-1 :

-3

-2 .

.185 : .3 . : : (1)

.39 : . . (2)

.42 : . . (3)

" : (4)

."

.43 : . .

“ ”

： … ”

：

（1） ”

”

（2） ”

-

< >

”：

.

（3） ”

：

> ：

”：

.182 181 : . . (1)

.184 : . (2)

.186 : . (3)

" "

>

<

<

<

(1) ...

(2) "

"

":

(3) "

":

(4) "

":

"

[]

[]

:

:

:

:

.188 : . (1)

(2)

.14 : . .2004 .1 .

(3)

.10 : . .2005 .1 .

(4)

.9 : .

" "

(1)" !

[]

":

" "

(2)"

:

.

":

-

-

-

(3)"

":

" " "

.132 : .3 (1)

.147: . (2)

.15 : . (3)

(1)"

" : ...

(2)

"

(3)"

.58 : .4 . (1)

. : (2)

.25 24 : .1999

.1 .

.25 24 : . (3)

" :

[]

" :

...

"

"

" :

(1)"

" :

(2) "

"

(3)" ...

:

:

" :

"

86 : .3 . (1)

.09 : . (2)

.413 : .3 . (3)

“ ”



”

“ ” “ ” :

“ ”

(1)“ ” “ ” “ ” “ ” “ ”

: “ :

(2)“

(”)

.139 : .1 (1)
 .238 : (2)

(1)"

" :

...

(2)" ...

" :

: "

" :

(3)"

:

" :

.	:	.	(1)
.104	:	.4	(2)
.477	:	.6	(3)

" "

(1)"

"

(2)"

.

.93: .

(1)

.94 : .

(2)



.()

I

.()

II

III

()

.()

IV

V

.()

(Méta sémiotique de la

.pratique la communication)

.(l'homme et la communication)

1948

"

« Quand une science remporte des succès elle se voit presque toujours assiégée par les autres qui plus ou moins légitimement viennent lui emprunter ses principes ou ses méthodes »⁽¹⁾

Collective

...":

(2)"

term

(3)

(4)

:(_____) : **I**

()

(1) Georges Mounin. Linguistique et philosophie. p : 15.

(2) : 267.

(3) أنظر: السيمياء و التجريب عند الجاحظ. ص: 28، و الرؤية البيانية عند الجاحظ. ص: 122. و اللغة والخطاب. ص: 112.

(4) أنظر: السيميائيات أو نظرية العلامات. من ص: 123 إلى 133.

”

(1) ”

”

”

(2)”

”

(3) ”

”

.6 .5 : .(

)

(1)

(2)

.31 :

.37 : .

(3)

(1) " ...

" :

" " "

" " " "

(2) "

(Le langage est un produit de la culture) " :

(3) " (et non une fonction biologique)

" :

(4) "

"

" : " /

:

(1) Jaques Durand. Les formes de la communication. Préface de: François Balle. P: 65.

.60 : . (2)

(3) Edward Sapir. Le langage introduction à l'étude de la parole. trad : de l'anglais par S.M guillemin. Ed de. P.B Payot 1970. Paris. p : 9.10.11.12.

.62 : . (4)

(1) "

"

" :

(2)

" :

(3)"

"

1

2

(Eléments de linguistique générale)

(1)

. () :

.36: .1996 : .1 .

. : .

.116 : . : (2)

.165 164 : . (3)

...

(1)''

''

: :

(2)''

:

'' ''

'' :

''

''

(3)''

'' :

.163 : .	(1)
.164 163 : .	(2)
.86 : .1 .	(3)

:

(1) "

"

"

...

.()

(Written Language)

":

(2) "

:

" :

Causes du)

(3) "

(4) (désaccord entre la graphie et la prononciation

.85 : . . (1)

.268 : . (2)

.49 : . (3)

(4) Cours de linguistique générale. Pub par : Charles Bailly et Albert sècheyaye. p : 48

(Communication)
Spoken) " (1)" (Language

() (2) "

":

- -

(3) "

.266 : . (1)
.155 : . (2)
.116 : . (3)

" :

(1)"

":

...

(2)"

"

(redundency)

(Meta language)

(3) "

*()

.89:	.1	.	(1)
.90•89:	.	.	(2)
.431 :	.	.	(3)

*

"

"

"

"

"

" : (1)"

(2)"

"

(3)"

(4)

-

-

" :

(5)"

:

"

.() 344 : .3 .91 : .1 . : (1)

. : . . (2)

.93 : . . (3)

" : (4)

< > < >

.186 : . . : . "

.298 : .3 . (5)

" (1)"

"(2)"

": (3)

Context of

(5) "

"

()

(4)" situation

"

()

)

)

(

(6) "

": (1)

.199 : . : (1) "

.369 : .3 . (2)

(3)

(contexte situationnel)

(circonstance)

(contexte sociale)

(les éléments extralinguistiques)

situation

: .(les éléments intralinguistiques)

.317.318 : .

.276 : . (4)

.15 : .2000 .1 . (5)

.677 : . (6)

:

":

(1)"

":

heuristique

...

(2)"

"

()

(3)"

...

-

" ::

.43 : .3 . (1)

.188 : . (2)

.189 188 : . (3)

(...) (1)''

'' : '' ...

:

'' :

''

:

:

''

:

'' :

(2)''

:

...

(3)''

:

Informatio (L), Information (E.F.G)

'' :

Informatisation

(4)''

'' :

demandeur

:Actants

donneur

(5)''

.369 : .5 . (1)

.265 264 : .4 : . (2)

(3)

.152 : .2004

.27 : . (4)

.7 : .1987 . (5)

" :

*

-

...

(1) "

()

.

" :

...

(2) "

...

(3)

.450	.369	.05	:	.5	.86	.38	:	.4	.460	:	.3	:	*					
.99	.97	.79	.74	:	.7	488	.71	:	()	18	:	.6	.546	.545	.544	.451	
														.254	.228	.167	.147	
														.77	:	.1	.	(1)
														.168	:	.	.	(2)
														:				(3)



" "

(1)

" :

:

]

(2)"

"

"

(3)

" :

(4)"

" :



"

.169 :

" :

(1)

"

.190 :

.238 : .3

(2)

.163 :

.162 :

(3)

(4)

.

:

:

(1) "

:

.

(2) "

" :

[]

" :

(3) "

:

":

(4) "

.167 166: . (1)

.410 : .3 . (2)

.443 : . . (3)

.59 : .4 . (4)

]

(1) "

... " :

(2) "

(3) "

" :

(4) "

.88: . . . (1)

.475 : . . . (2)

.61 .60 .59 .58 : . . . : (3)

.62

.220 : .5 . . . (4)

()

" : (1)" "

(2)"

()

" (3)" "

(4)"

(5)" ... " :

(6)" " "

(7)" ... "

-
- .319 : . . (1)
 - .09 : .7 . (2)
 - .106 : . . (3)
 - .499 : .6 . (4)
 - .126 : .7 . (5)
 - . : . . (6)
 - .129 : . . (7)

":

(1) "

":

(2) "

":

(3)"

":

(4)"

":

(5) "

:

.166 :ص (1)

.167 : (2)

153 : .7 (3)

.27 : " (4)

.168 : (5)

"
()

()

(1) "

.

" "

(2) "

:

)

.(

.63 : . (1)

. : . (2)

()

"

(1) "

"

" (2) "

" :

...

(3) "

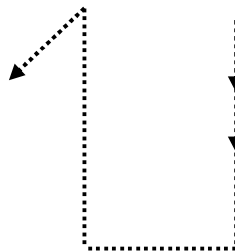

" "

.55 : . 1 . "...

.65 : . (1)

" : (2)

.66 : . (3)



... ()

.



+ : () () + () +
:

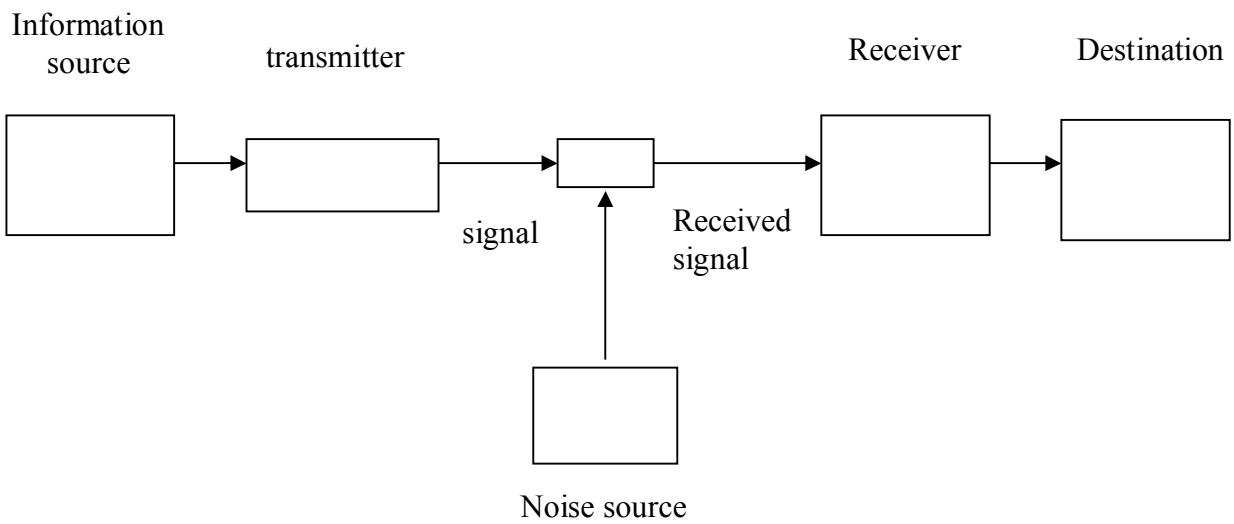

⁽¹⁾ Schematic diagram of a general communication system

(1) C.E. Shannon. A mathematical theory of communication. p: 2.

:

:

.

" :

(1) " ...

(2)"

-

:

"

(3) "

.

.425 : . (1)

.426 : . (2)

.24 .23 : . 2003 .1 . (3)

) :

:(

(1) " "

" .

(2) "

" :

:

(3) " ...

- -

(4) "

" :

.34 : 1 . (1)

.43 : . . (2)

.45 : . . (3)

.44 : . . (4)

.44 : . . " : . "

” :

(1) ”

[]

—

” :

—

—

...

(2) ”

” :

(3) ”

:

” :

(4) ”

(5) ”

” :

.56 : . (1)

. 58 : . (2)

.44 : .1 . (3)

.46 : . . (4)

.45 : . . (5)

(1)

":

"

(2)

"

" "":

"

":

(.48 .47 : .1) "

.46 : . . (1)

.58 : . . (2)

" :

(1)"

: " ...

(2)"

" :

" :

(3)"

(4)"

:

"

:()

.50 :	.1 .	(1)
.54 :	. .	(2)
.80 :	. .	(3)
.90 :	.1 .	(4)

...

"

"

:

:

:

:

(1)"

"

:

.

(2)"

:

"

:

(3)"

"

:

.419	:	.8	.	(1)
.98	:	.1	.	(2)
.187	:	.	.	(3)

(1) "

:

(2)

" :

: ()

":

(3) "

(Communication) :

(information) " Informer " :

" "

.

:

: " :

1990 .1 . . . (1)

.37 :

: ... " (2)

.21 : .

.37 : . (3)

-

-

(1)»

(2)

":

(3)

(4) »

:

":

()

.282 : .1 . (1)

(2) il a dit : « An information source which produces a message or sequences of message to be communicated to the receiving terminal the message may be of various types ...). voir: Shannon. A mathematical theory of communication » p: 2.

.153 : .5 . : (3)

.403 : . (4)

(1) "

" "

.

"

(2)"

"

"

(3)"

"

.

" :

(4)"

:

)

(

.407 :	.	(1)
.84 :	.1 .	(2)
.97 :	. .	(3)
.58 :	.4 .	(4)

(1) "

":

(2) "

] :

"

"

" "

":

(3) "

-

.

-

":

(4) "

":

-

-

(5) "

.677 : .

: (1)

.10 : .

(2)

. : .

(3)

.76 : .4 .

(4)

.86 : . .

(5)

" :

(1)"

- -

" :

(2)"

"

"

:

(3)"

...

:

" :

(4)" ...

.32 : .5 . (1)

.114 : . . (2)

.201 : . . (3)

. : . . (4)

“ ”

(1)

(2)

：_____ II

“ ”

“ ”

(3) “ ”

“... ”

：_____ (1)

.202: . . . : . . .

.73...57 .56 .55 : . . . (2)

.1983 . . . () (3)

.20 .19 :

(1)

(2)

:

:

: _____ III

(Zoosemiotics) "

"

)

)

" :

(

(3) "

(600

(1) Les formes de la communication. p :7.

(2) Noam Chomsky. Essais sur la forme et le sens. trad de l'anglais par : Joelle Sampy.
Ed du seuil. Paris 1980. p : 81.

(3) Sémiotique, dictionnaire raisonné de la théorie du Langage. p : 424.

" :
(biology)

" :

"

)

(1) " (

.()

" :

:

(2) " () ()

.

" :

" :

.83 : . (1)

.84 .83 : . (2)

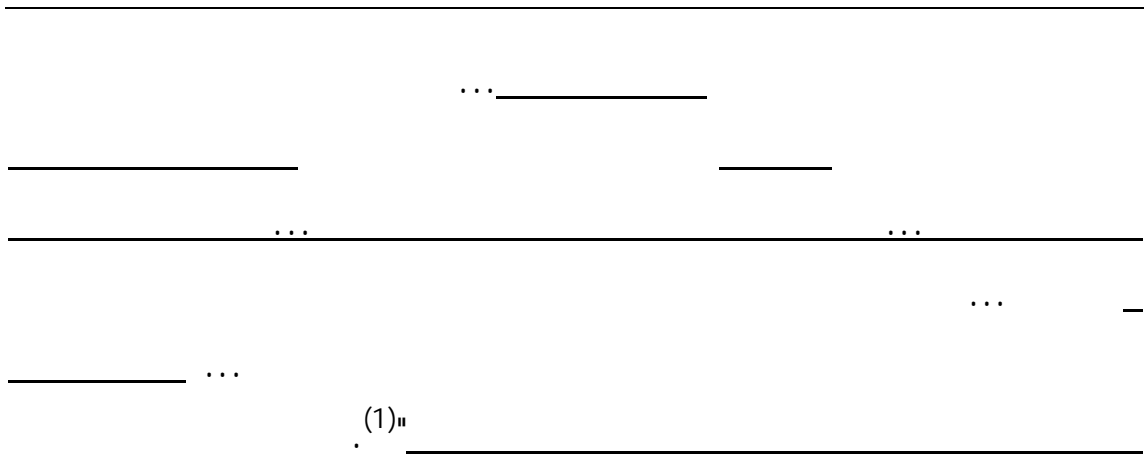

(Génétique)

- -

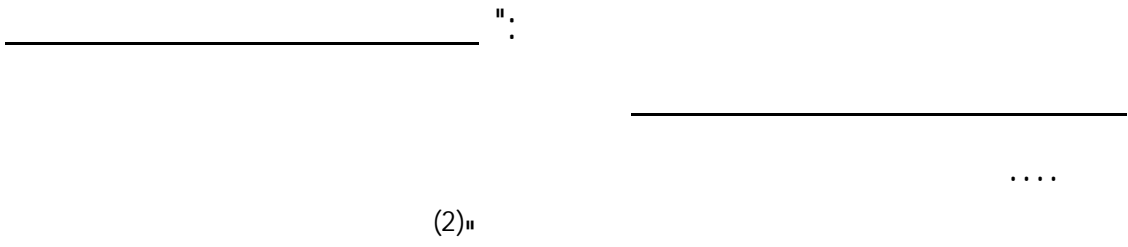

"Zoosemiotics "

" : *

" "

" :

"

.5 :	.1	.	(1)
.36 :	.1	.	(2)
			*

(1) "

.

()

" :

:

:

(2) "

...

"

...

(3) "

*

(4) "

" :

.85 : (1)

.17 : . : . : . (2)

.114 .113 : . (3)

*

.465 : .

.99 : . (4)

.

...

...

"

"

(Phonique)

(Vocal)

"

"

" :

:

"

"

"

(1) "

Von

(2) Frisch

"

(3) "

(Phonique)

(Vocale)

.39 : . (1)

(2) Voir : Les formes de la communication . p :7.

.39 : . : (3)

Eléments)

.⁽¹⁾ (de linguistique générale

" :

"

(2)"

(3)"

"

" :

...

(4) "

"

...

35 : . (1)

.33 : . : . (2)

. .1 . (3)

.646: . (4)

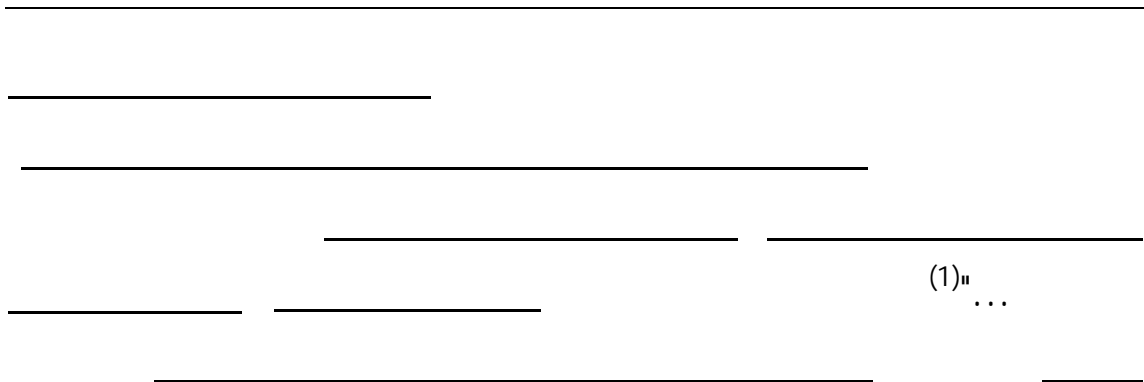

(1) " ...

" :

(2) "

":

...

" "

Inversement proportionnel

(3) " ...

" :

[]

. 47.48 : .1 . (1)

(2)

.7: .1992 .() .1

.87 : .

(3)

(1) " _____

:

"

(2) "

" :

(3) " _____

)

" : (

—

(4) "

.

" :

(5) "

.70 : .1 . (1)

.45 : . (2)

.76 : .1 . (3)

.84 : . (4)

.22 : . () (5)

" .

" "

(1) "

.

" ."

" :

(2) " ...

" :

(3) "

" :

.85: . (1)

. 7 : .5 . (2)

.95 : .4 . (3)

" (1)"

(2)"

*

":

(3)"

:

: _____ () :

.516 :	.3 .	(1)
.104 :	.7 .	(2)
		*

" :

:

"

.90 .89 :

: .4 :

.()

.93 80 .79 .78 .77

.95 : .1945 . (3)

- -

" :

.

" : - -

(1)"

:

.

"

(2)"

"

" :

]

.9 .8 : .4 . (1)

.9 : . . (2)

...

(1)»

: : " :

" :

»

(2)

" :

:

...

:

(3)»

-
- (1) المصدر السابق. 3. : 513.
(2) المصدر نفسه. ج4. ص: 80.
(3) المصدر نفسه. ج ن. ص: 82. 83.

":

(Thorpe)

(1) "

[]

":

"

"

(2) "

.86 : . (1)

. : . (2)

:

":

.

(1) "

":

()

()

.

:

:

"

.20·21 : .

() (1)

(1) "

" :

(2) "

(3)

()

"

" :

(4) " ...

" "

.

":

:

.21 : . (1)

.84 : . (2)

": (3)

:

-

<

>

<

<

: .

"

.

.207

.93 : . (4)

(1) " 3 2 1 :
"

.

(2) "

.

" :

)

(

" :

(3) "

(4) "

(Monèmes)

(Phonème)

.273 :	.	(1)
.189 :	.	(2)
.41 :	.	(3)
.	:	(4)

(Morphème)

:

":

()

(1) "

"

(2) "

" :

...

.

(3) "

.

":

(Code)

(Signs)

(4)"

.42 : . (1)

. : . (2)

6 . (3)

.() 143 : .1994 .1 .

.274 : . (4)

" :

" (1) "

(2)"

)

(

Meta)

(language

:

.(_____) **IV**

" :

[]

" :

" :

(3)"

"

.42 : . (1)

.273 : . (2)

.203 : .6 . (3)

" : (1)"

]

...

(2)" ...

.

" :

.

(3)"

:

-
-
-
-

.200 : . . . (1)

.201 : . . . (2)

.154 : . . . (3)

»

(1) »

:

...

:

» :

un)

(2)»

(abrakadabra

(ce ne sera pas non plus le fonctif d'une fonction

(3) sémiotique)

.

. : . (1)

(2) Louis Hjelmslev. Prolégomènes à une théorie du Langage. Trad de l'anglais par: Anne Marie leonand. Ed de Minuit 1971 p : 67.

(3) Ibid m.p

:

...

(1)

":

(2)"

"

()

(1) Voir : Christopher Hookway . Peirce the argument of philosophers. Ed by Ted Honderich. Routledge. 1985. P :119.

.296 : . (2)

(1)»

« Une théorie qui envisage toutes les composantes de la
(2) sémiotique »

(3)

(4)

.297 : . (1)

(2) Le processus interprétatif introduction à la sémiotique de C. S. Peirce. p : 24.

(3) Ibid. m.p

(4) Ibid. p : 36.

(Nicole Everaert- Desmedt)

(1) :

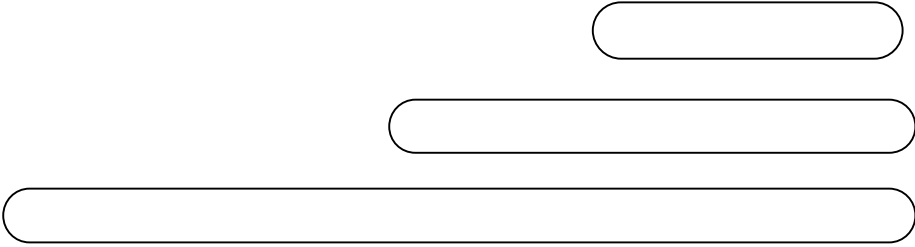
3	2	1
		

(1)Op.cit. m.p



.

(L'homme vit dans la tierceité)

.

:

-1

:

-2



-3

)

(

.
 " :
 " " :
 " "

:

(1)"

.

" :

(2)"

.

.72 :	.	.	.	(1)
				(2)
.53 :	.	.	.2004 2003 .	

" :

" :

"

(1)

.()

:

" :

" :

"

"

(Interprétant)

1868

"

(signification)

(2) "

(Suppositons)

"

"

"

"

" :

.

.31 : . (1)

.76 : . (2)

(symbols)

(icons)

(indexes)

(1)»

Conclusion Notes pour une pragmatique du)

()
)

" : (signe

.57 .56 : . (1)

potentielles,)

(
(précexistantes

()
(Sinsigne)

(1) " ...

:

" :

()

()
(2) "

il est donc)

" :

(indispensable

(syntactiques)

(signe virtuel)

"

(Ch. Morris)

(1) Enrico Carontini. L'action du signe. p: 59

(2) Ibid. p: 60.

(1)

.*
:

”

(2) ”

” :

:

” (signe virtuel)

(3) ” (interactions)

(/

(1) Ibid. m.p.

* هذا العنوان مستعار من الدراسة التي قام بها كارونتين حول التواصل البورسي. أنظر : Opcit. m.p

(2) Jeon Dubois et autres. dictionnaire de linguistique. p : 100

(3) L’action du signe. p : 70

(Signe

actualisé)

" :

(/)
(1) "

Le) (2) "

" : (fonctionnement de l'interprétant dynamique

" :⁽³⁾ (
(4) "

(interprétant affectif) ()

/ " : (5)

/ () /) :
(6) " ()

"

(1) Opcit. p: 75

(2) Ibid. p: 79

(3) Ibid. m.p

(4) Ibid. m.p

(5) Ibid. m.p

(6) Ibid. p : 88

)
(Type)

.(1) "

" :

(2) "

" :

)

(

(1) نظريات التواصل و اللسانيات الحديثة. ص: 250.

(2)

.1 2002 : .72

(1) "

"

(2)"

.-

-

" :

)

"

"

(

:

(3) "

(1)

.39 : / 2004 .1 .

(2)

.109 : .

(3)

" :

(1) "

" :

(2) "

-

-

Méta) ()

:* (sémiotique de la pratique : la communication

(3) "

. : . (1)

.33 : . (2)

Théorie et pratique du)

*

(signe

(3) théorie et pratique du signe. p : 87

(la pratique) ()

.

" :

(décodage) (encodage)

(1) "

.

" :

:

-

- "

"

(2) "

.

*

(1)

.398 : (2)

*

.409 : . :

) : " :
) (

(1) "

:

(2) -14-

Décodage (potentiel) ()	
(-) Communication, effective Relation encodage - décodage jouée	
Encodage Règles ()	3

.410 : . (1)

(2)Théorie et pratique du signe p : 88

"*
.

(1) "

(2) :

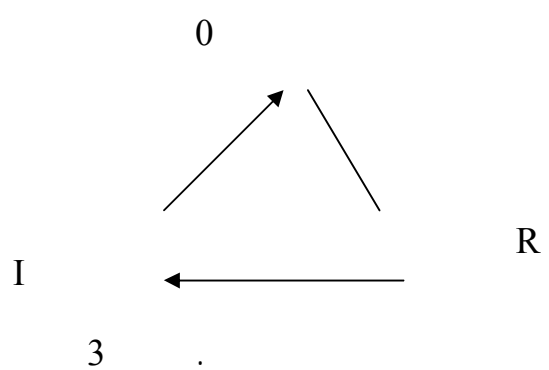

Fig.3. ordre de décodage

(R)

(I)

- - :

(3) (R-I-o (R)

*

.125 .124 : (1)

(2) Théorie et pratique du signe. p : 88
(3)Ibid. m.p.

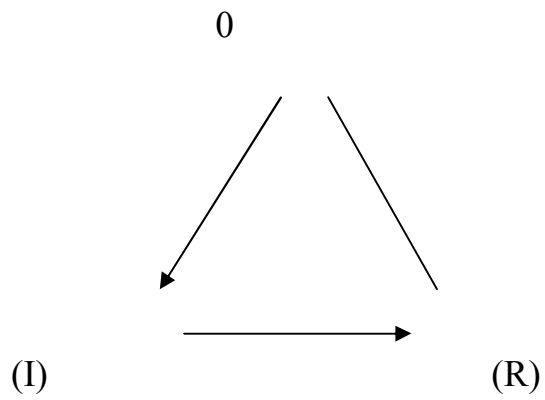

.4 |
 Fig.4. Ordre d'encodage

" :

" (clivages)

" "

" : (1)

(2) "

.126 .125 : . (1)

.126 : . (2)

(l'homme et la communication) : _____ :

" :

(1) "

-

-

"

:

.127 -126 : . (1)

(1) "

" :

*

(2) "

"

"

(3)

...

" :

.297 : .

(1)

*

. : .

(2)

.298 : .

(3)

:

(1) " ...

-

-

.

":

(Communication, société et langage)

"

:

(2) "

" :

(3)"

.28 : . (1)

.132 : . (2)

.244 : . (3)

-

-

.

·
—

.

·

...

.

”

:

(1)”

·

...

...

(1)

.9 : .2005 .1 . . .

_____:

()

_____:

.(1)

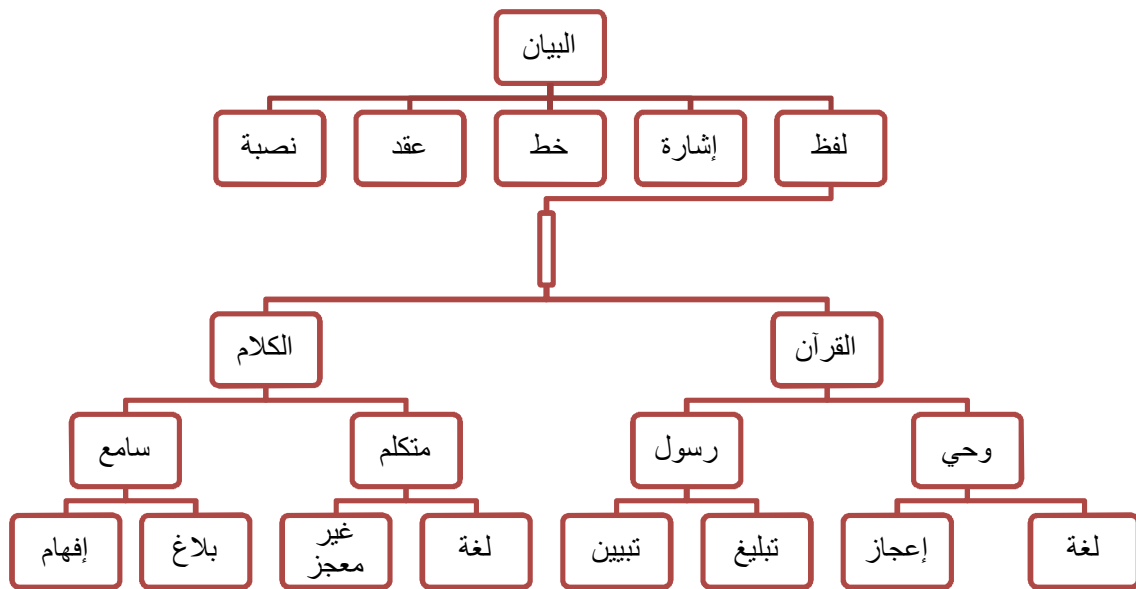

_____ .270 :

(1)

.(1)

()	1
()	2
()	3

:

(2)

.

.124 : . (1)
.274 : . : (2)

" :

(1)"

" :

...

(2)"

:

" :

(3)"

.33 32: .

.113 : . (1)

(2)

.()

.138 : . (3)

⋮

⋮
⋮

(1)⋮

⋮

⋮

Indicielle

Iconique

Symbolique

(2)⋮

⋮
⋮

⋮

(3)⋮

.9: .

.244 243 : .

.243: .

(1)

(2)

(3)

":

(1)"

:"

1948

":

Weaver, C E Shannon

(2)"

":

"

"

(3)"

.39 : .2005 .24 : . (1)

.64 : .2005 .24 : . (2)

.59 : . (3)

⋮

⋮

(1)⋮

.

⋮

. 2006 .2 .

(1)

.11 :

. : . (10

.1963 .

: .() (11

.1963 . .

2 1 . : . (12

.1998 1 . .4 3

(13

(14

.1978 . . .()

: . (15

.1982 . . .

(16

.1987. .

(17

.1969 . . .

(18

(19

.1 . . .

. . . : . (20
.2007 .

. : . (21
.1959 .1 .

. . . : . (22
.1983 .3 . .4 3 2 1

(23

. . . : .
.2006 .2
. (.) (24

. : .
.2005 .

. . . : . (25
1996 .1 .

: -

: **1**

.102 1 . (26
.1930

.		(27
.		
.	.2005 .	(28
.2005 .1 .	.	
.		(29
.	.1984 .1 .	
.		(30
.	. 2006 .1 .	
1 .	.	(31
.		.1999
. 2000 .1 .	.	(32
.		(33
.	.2007 .	
.1 .	.	(34
.		.1998
.	.1987 .	(35

.	(36)
. .2006 .2 .	
:	(37)
.2007 .1	
1963 . . .	(38)
.	(39)
.2005 1 .	
.	(40)
2002 .2 . .	
.	(41)
.1990 .1 .	
.	(42)
.2006 .1 .	
.1990 .1 .	(43)
.	(44)
1985 .() 1 .	

		(45
.1999 .		
)	(46
	.2003 .1(
2		(47
	.1963	
.2003 .1		(48
.1		(49
	.1994	
2		(50
	.1988 .()	
	.1945	(51
	.2001	(52
		(53
	.2005 .1	
.1967 1		(54

.	.	(55)
.2004 .	.	
.	.	(56)
.	.2001 .1 .	
.	.	(57)
.	.	
.	.2000 1 .	
.	.	(58)
.2004 2003 .	.	
.	.	
.	.	(59)
.1983 .	.	
.	.	(60)
.	.2005 .1 .	
.	.	(61)

. (62
.2007 .1 .

.4 3 2 1 . (63
1999

. (64
.1999 .1 .

. (65
.2004 .

. (() (66
.1983 .

. (67
.1992 () .1 .

.1 . (68
.2003

. (69
.2005 () .1 .

·	:	·	(70
		.2005 .1 .	
.1989 .1 .	·	:	·
			(71
·	·	:	·
		.2005 () .1 .	(72
·	:	:	·
.2000 .1 .	·	·	(73
·	:	·	(74
		2005 .() 1 .	·
:	·	·	(75
·	·	·	
		.1996 .1 .	
·	:	·	(76
.2003.() .1 .	·	·	
·	·	:	·
		.1996 .1 .	(77
·	:	·	(78
.2007 .1 .	·	·	

. : . (79

.1957 .1 . .

. : . (80

.1965 .1 . .

. . . : . (81

.2000

2 ANEP . . (82

.2001.

. (83

. : .

.2005 .1 .

. : . (84

.2000 .1 .

. : . (85

.1992 .1

.() (86

.2000 .1 . . :

. (87
 .1992
 : (88
 .1
 . 2002
 : **6** (89

 .1994 .1
 .1985 .1 : (90
 : (91
 2000 .1
 : (92
 .1986
 : (93
 .1985
 : (94
 .2005 .1

.	:	.	(95
.	.	.	.
.	.	.1987 .	.
:	.()	(96
.	.	.2003 .	.
.	:	:	.
.	.	.1997 .1	- - (97
.	:	.	(98
.	.	.2000 .2 .	.
.	:	.	(99
.	.	.1977 .	.
.	2	1	(100
.	:	3	.
.	.	.1983 .	.
			_____ 2

Albert. N. Nader

101) **Le système philosophique des mu' tazila (premiers penseurs de l'islam)**. Ed : Lettres orientales. Beyrouth 1956.

Armand Colin Her

102) **Aristote. François Strin. Paris. 1999.**

Charles Sanders Peirce

- 103) **Philosophical writings of Peirce.** Select, Edit: Justus Buchler. Dover pub. INC. New York. 1955.
- 104) **Selected writings.** (Values in a univers of chance). Edit with an introd and not by: Philip. P, Wiener. Dover pub, INC, New York. 1958.
- 105) **Ecrits sur le signe.** Rass et tra par : Gérard Deledalle. Ed du Seuil. 1978.
- 106) **Textes fondamentaux de sémiotique.** Trad et not : Berthe Fouchier Axelsen, Clara Foz. Meridiens Klincksieck. Paris. 1987.
- 107) **Chance , Love, Logic. Philosophical essays.** Edited and introduced by Morris. R, Cohen. With an essay by Jhon Dewey. Introd: to the Bison Books. Ed by Kenneth, Laine Ketner. Univ of Nebraska, Press Linklon and London. 1998.

Christopher Hookway

- 108) **Peirce the argument of philosophers.** Ed by Ted Honderich. Routledge. 1985.

Edward Sapir

- 109) **Le langage. Introduction à l'étude de la parole.** Trad de l'anglais par : S m Guillemin. Ed de PB Payot. Paris. 1970.

Emile Berbier

- 110) **Histoire de la philosophie du moyen age et renaissance.** Cérès ed.

Enrico Carontini

- 111) **L'action du signe.** Nouvelle ed. Questions de communication. Cobay librairie. Louvain la neuve. 1984.

Ferdinand De Saussure

- 112) **Cours de linguistique générale.** Pub par Charles Bailly et Albert Séchehaye. Coll d'Albert Riedlinger. Ed Critique. Par Tulio de Mauro. Postface de Louis – Jean Calvet. Ed Payot et Rivages. Paris 1995.

Floyd Merrel

- 113) **Peirce signs and meaning.** Univ of Torrontoin Canada. 1937.

Georges Mounin

- 114) **Linguistique et philosophie.** PUF. Paris. 1975.

Gérard Deledalle

115) **Théorie et pratique du signe – Introduction à la sémiotique de Charles Sanders Peirce.** Payot. Paris. 1979.

116) **Charles S. Peirce's Philosophy of signs essays in comparative semiotics. advances in semiotics.** Thomas A. Sebeok, General editor. Indiana University Press. 2000.

Jaques Durand

117) **Les formes de la communication.** Préface de : Francis Balle. Dunod. Bordas. Paris1981.

Kant

118) **Fondements de la métaphysique des mœurs.** Par Olivier Dekens. Prés et Com . Breal 2001.

119) **Logique.** Trad : Guillemet. Paris. 1970.

Kelly A Parker

120) **The continuity of Peirce's thought.** Vanderbilt University Press. 1998.

Louis Hjelmsleiv

121) **Prolégomènes à une théorie du langage.** Trad du Danois par : Una Conger. Ed : de Minuit. Paris. 1968.

Mélika Welbani

122) **Wittgenstein et Kant.** Le dicible et le connaissable. Ed Cérés.

Michael Riffaterre

123) **Sémiotique. De la poésie.** Trad de l'anglais : Jean Jack Thomas. Coll poétique. Seuil. Mars 1983.

Nicole Everaert- Desmedt

124) **Le processus interprétatif, introduction à la sémiotique de Ch S Peirce.** Ed : Pierre Mardaga. 1990.

Noam Chomsky

125) **Essais sur la forme et le sens.** Trad de l'anglais par : Joelle Sampy. Ed du Seuil. Paris. 1980

Olivier Dekens

126) **Comprendre Kant.** Ed : Armand Colin. VUEF . Paris. 2003

Pascal Vaillant

127) **Sémiotique des langages d'icônes.** Honoré champions éditeur. Paris. 1999.

Robert Godel

128) **Les sources manuscrites du cours de linguistique générale de F De Saussure.** Librairie Droz et Paris Minard. 2ème tirage. 1957.

Roman Jakobson

129) **Coup d'œil sur le développement de la sémiotique.** Lisse Petter. Rider research center for language and semiotic studies. Press. Bloomington. 1975.

Umberto Eco

130) **La structure absente – introduction à la recherche sémiotique.** Trad de l'italien par: Uccio Esposito- Torrigiani. Mercure de France. 1972.

131) **The Sign of Three : Dupin, Holmes, Peirce Advances in Semiotics.** Indiana University Press. 1983.

Shannon C E

132) **A mathematical theory of communication.** Reprinted with corrections from the Bell system technical journal.Vol 27. 1948.

Shannon and Weaver

133) **The mathematical theory of communication.** The university of Illinois. PRESS. URBANA. 1964.

T. L. SHORT

134) **Peirce's Theory of Signs.** Cambridge University Press New York. 2007 .



.2004 (135

. : (136

.2003 1 :

(137

.2000

(138

.2000 .3

(139

.1967 .

(140

.1952 .

(141

.(

.2002

:

(142

.2003 .2

A J Greimas & Joseph Courtès

143) **Sémiotique dictionnaire raisonné de la théorie du langage.**
Hachette S. Tome1. 1979. Tome2. 1986.

Bureau de coordination de l'arabisation.

144) **The Unified Dictionary of Linguistic Terms. Anglais-Arabe-Français.** 2002.

Georges Mounin & autres

145) **Dictionnaire de la linguistique.** PUF. 1974.

Jean Dubois Mathée Giacomo. Louis Guespin. Christiane Marcellisi. Jean- Baptiste Marcellisi. Jean-Pierre Mevé.

146) **Dictionnaire de linguistique.** Larousse-Bordas/ VUEF 2002.

Paul Faulquié & Raymond Saint-Jean

147) **Dictionnaire de la langue philosophique.** PUF . 1974.

: : (148
.1 . .
.2004
.2005 .25 . (149

150) **Langages. Au dela de la sémiolinguistique, sémiotique de Charles Sanders Peirce,** F. Peraldi, C. Bruzy, W. Burzluff, U. Eco, G. Deledalle, R. Marty, F. Nef, T. J. Reiss, J. Réthoré, D. Savan. Larousse. Juin. 1980.

:

151) **www.wikipedia.com**

(1).

(255-159)

: 12 255

:

...

(1) سنعمد في ثبنا للأعلام على الموقع الإلكتروني الموسوعي التالي:
www.wikipedia.com إلى جانب مصدر بورسي عن الليدي فيكتوريا وليبي.

(874/ 260)

339

.(950/

(. 347 - . 427) (Πλάτων :)

)

" "

(. . 322 - . . 384)

()

()

384

367

343

347

() ()

)

() (

322

)

()

(

:

()

529

()

(Galenus : Γαληνός :)

130

1300

. 200

162

:

) ()

()

427

()

(

(980) 370

.(1037)

200

()
26/ 1406 19 - 1332 27/ 732)(
(808

. 34 (732) 1332

[]

1406 " " .(808)

(1932)

Umberto Eco

:
Il problema estetico in Tommaso d'aquino 1956 Opera
Opera. 1962 Apocalittici e integrati 1964 James Bond,

une combinatoire narrative 1966 Rhétorique et idéologie
 dans les mystères de Paris d'E, sue 1967 The analysis of
 structure 1963 L'œuvre ouverte. 1965 La
 definizione dell'arte. 1968 Lignes d'une recherche
 sémiologique sur le message télévisuel. 1968 Lezioni e
 contraddizioni della semiótica soviética 1969 Socialismo y
 consolacion 1970 Il superiono di massa. 1972 Le nom
 de la rose. 1981.

.(1980-1915)

Barthes Roland

:

Le de gré de l'écriture 1953 Mythologies 1957 Sur
 racine 1963 L'activité structuraliste 1963 Littérature
 et signification 1963 Eléments de sémiologie 1964
 Rhétorique de l'image 1964 Essais critiques 1964
 Critique et vérité 1966 Système de la mode 1967 L'arbre
 du crime 1967 L'effet de réel 1968 (S/Z) 1970
 L'empire des signes 1970 Sade. Fourier, Layola 1971
 Plaisir du texte 1973 Roland Barthes par Roland Barthes
 1975 Fragments d'un discours amoureux 1977 La chambre
 claire 1980.

(1914 – 1839)

Peirce Charles Sanders

:

Studies in logic. 1883 Collected papers 1931 Phylosophical writings of Peirce. 1955. Selected writings. 1958 Textes fondamentaux de sémiotique. 1987 Ecrits sur le signe.. 1978.

1928 7

**Avram Noam
Chomsky**

.()

()

1992 1980

(1882 – 1896)

**Jackobson
Roman**

1920

Deux aspects du langages et deux types d'aphasies
1956. Essais de linguistiques générales 1963. Fundamentals
of language 1956. Hall(...).

...

666

..

690

) ()

(697

(739)

690

728

705

727

:

:

.(:)

739

.1891 1880

: 1879

1891

**Ferdinand
De Saussure**

Cours de linguistique générale 1916.

(1939- 1884)

()

Edward Sapir

-1 :

-2

() .

Gaylord, Michigan

(1916•2001)

**Claude Elwood
Shannon**

The mathematical theory of communication 1948

. 1939

—

—

1959

—

—
1962 —
1966 —

" " " "

—
1969 —

1979 —
—

—
:

. 471

:

"

"

" :

:) "

.(16/14

1961

1999

1975

()

25

85

(1804

12 - 1724

22)

Königsberg

.(

Emmanuel Kant
(Immanuel en
allemand)

1724 22

.1788 1786

) (1787) (1781) :
. (1790

(Saint-Alban-des-Villard, Savoie): 1999-1908

1946 1938

1955 1947

1955 la revue Word.

André Martinet

1966

: 1999

(Économie des changements phonétiques, 1955) et en linguistique générale. Son ouvrage le plus connu, *Éléments de linguistique générale* (1960) a été traduit dans 17 langues et a influencé toute une génération de linguistes en France et dans le monde. Il est également l'auteur de: *Syntaxe générale* (1985), *Fonction et dynamique des langues* (1989). Il a laissé une autobiographie intellectuelle : *Mémoires d'un linguiste, vivre les langues* (1993).

:Louis Leboucher
Aix-en-Provence

(1910-1993)

**Georges
Mounin,**

: ...

Poésie et société, (Presses universitaires de France, 1962, édition revue, 1968.

Les Problèmes théoriques de la traduction, Gallimard, 1963 et « Tel » n°5, 1976.

Lyrisme de Dante, Presses universitaires de France, 1964.

Histoire de la linguistique. Des origines au XX^e siècle, Presses Ferdinand de Saussure, Seghers, 1968.

Clefs pour la linguistique, Seghers, 1968, plusieurs rééditions revues et augmentées.

La Communication poétique, précédé de Avez-vous lu Char ?, Gallimard, 1969.

Introduction à la sémiologie, Minuit, 1970.

Clefs pour la sémantique, Seghers, 1972.

La Linguistique au XX^e siècle, Presses universitaires de France, 1972.

L'Aggrammatisme, avec R. Tissot et F. Lermite, Mardaga, 1973.

Dictionnaire de la linguistique (dir.), Presses universitaires de France, 1974 et « Quadrige » n°153, 1993.

Linguistique et philosophie, Presses universitaires de France, 1975.

Linguistique et société, Dessart et Mardaga, 1976.

Linguistique et traduction, Mardaga, 1976.

Linguistique et littérature, avec D. Leflem et J. Darbelnet, Presses universitaires de Laval, 1976.

La Littérature et ses technocraties, Casterman, 1978.

Les Sémiologies du texte littéraire, Athlone Press.

Camarade poète 1, Galilée, 1979.

Camarade poète 2, Galilée, 1979.

Frank Venailles, Seghers, « Poètes d'aujourd'hui » n°245, 1982.

D'un monde à l'autre, Ipomée, 1984.

Sept poètes et le langage, Gallimard, « Tel » n°200, 1992.

La Sémantique, « Petite bibliothèque Payot » n°317, 1997.

1770 27

**Georges Wilhelm
Friedrich Hegel**

1831

(1837-1912)

**Victoria, Lady
Welby**

(de la Sociological

demoiselle (Society de Grande-Bretagne et de servir de
(1863) / d'honneur de la reine Victoria (qui était sa marraine)
,(le politicien Sir William Welby-Grégoire)

(XIX)19

« What is Meaning? », suivie en 1903
.1911 par « Significs ».

1900 :

« Sémiotics et . 1977 :

.⁽¹⁾Significs »

(1) Charles sanders peirce. Chance , Love,Logic. Philosophical essays. Edited and introduced by Morris. R,Cohen. With an essay by Jhon Dewey. Introd: to the Bison Books. Ed by Kenneth, Laine Ketner. Univ of NEBRASKO,PRESS Linklon and London. 1998. P: XIII.

		
10		
12		:
121	
132	
153	
19		
201	
202	
253	
38		:
40		
40()		I
41 (Aristote)		
421	
452	
473	
51 (Kant)		
551	
572	
583	
60(Hegel)		
601	
622	
62	-	
64	-	

643	
65 (Charles Sanders Peirce)			II
65 (Phenomenology/Phaneroscopy)			
68 (firstness)		.1	
69 (Secondness)		.2	
71 (Thirdness)		.3	
	(Logic as semiotic, the theory			
73 of signs)			
74 ()		.1	
74 (Sign or representamen)		-	
79		-	
81	... (Three Trichotomies of signs)		-	
82		-	
82 (A Qualisign)	1		
82 (A Sinsign)	2		
83 (A Legisign)	3		
84			
88			
90 ()		.2	
91 (Icon)		-	
92 (Hypoicons)	1		
	(Rethorical evidence)	2		
93			
97 (Index)			
99 (Index or seme)	1		
	(Sub indices)	2		
99 (Hyposemes)			
102 (Symbol)			
	(Symbol and the - -	1		
104 replica)			

109	2	
1113
111 (Rheme)	-	
112 (A dicent sign)	-	
112 (Argument)	-	
114 (Ten Classes of sign)		.4
117 (Qualisign)	-	
117 (An iconic sinsign)	-	
117	(Rhematic indexical	-	
117 sinsign)		
117 (A dicent sinsign)	-	
119 (An iconic legisign)	-	
119	(Rhematic indexical	-	
119 legisign)		
	(A dicent indexical	-	
120 legisign)		
	(A rhematic symbol	-	
120 or symbolic rheme)		
	(A dicent symbol, or	-	
122 ordinary proposition)		
123 (An argument is a sign)	-	
124		
124		
126		
128		
128		
128	(Abduction, Deduction and		.1
128 Induction)		
136 (Probabilities)		.2
136 (The probability of induction)		.3

141		
142	:	
143		
143		I
143	
150	
155	
156 " "	.1	
163	
1631	
1682	
1723	
1764	
1795	
1836	
187			
195		
198		
201		
220		
2201	
2202	
231	-	
242	-	
257	-	
263	-	
276	1	
262	2	

286	
 " " :	
289	
290	I
296	
303	
316	
320	
321	
325	
331	II
347	III
360 (l'interpretation)	IV
364 :	
379	V
398 :	
402 " ".1	
4132	
421	
423 :	
424	
424 ()	I
436	
448	..()	
451	
458	II
459	III
468 ()	
470	
477 ()	IV

481	V
486	
489 ()	
493	(Méta sémiotique de la pratique la communication)	
498 (l'homme et la communication)	
501	
502	
509	
527	
543	